

FSN

FHD monitor

Navodila za uporabo

FS-E2102D

FS-E2102DT

FS-A2702DS

FS-A2702DT

FS-A2702DST

FS-A3202DS

Pred povezovanjem, delovanjem ali nastavljanjem tega izdelka temeljito in v celoti preberite ta priročnik.

Slovenščina

Specifikacije in informacije v tem dokumentu se lahko spremenijo brez predhodnega obvestila.



Navodila za uporabo za ta izdelek so na voljo tudi v elektronski obliki (eFU). Izbirajte med več jeziki. Za ogled navodil v elektronski obliki uporabite Adobe Acrobat. Do elektronske oblike navodil za uporabo lahko dostopate na spletu na fsnmed.com/support/eifu/

Opis izdelka/predvidena uporaba



Ta izdelek podjetja FSN Medical Technologies je vrhunski kirurški monitor, zasnovan za napredne digitalne ALI aplikacije. Ta medicinski zaslon je edinstveno opremljen za izvajanje nalog v zahtevnem okolju operacijske sobe. Značilnosti delovanja vključujejo:

- hitro zaznavanje signala, robustne tabele v načinu
- slike brez artefaktov
- brez ventilatorja – združljivo s sterilnim poljem
- umerjena na klinično barvo
- Pomikanje slike, povečava, zamrznitev, slika v sliki

Predviden namen

Ta naprava je namenjena povezovanju z drugo medicinsko opremo ter prikazovanju slik ali videoposnetkov z endoskopskih kamer, sobnih kamer in informacij o pacientih, kot so ultrazvok, kardiologija in anesteziologija. Ta naprava se ne uporablja za diagnozo. Ta naprava naj bi bila združljiva z drugo visoko specializirano kirurško in diagnostično opremo, ki se uporablja v kirurških in operacijskih sobah, urgencah in prostorih za izvedbo postopkov.

Okolje za predvideno uporabo

To napravo naj bi uporabljal usposobljeni zdravstveni delavec v okolju zdravstvene ustanove, kjer ni verjetnosti stika s pacientom (ni uporabljenega dela).

Ta naprava je namenjena za izpolnitev zdravstvenih varnostnih zahtev za napravo v bližini pacienta.



































Opozorilo: Te naprave ni dovoljeno uporabljati v povezavi z opremo za ohranjanje življenja.

Indikacije za uporabo

To napravo sme uporabljati usposobljeni zdravstveni delavec za prikaz slik iz postopkov, kot so endoskopija, ultrazvok, kardiologija in anesteziologija. Ta naprava se poveže z medicinsko slikovno opremo za prikaz slik, videoposnetkov ali informacij o pacientih med kirurškimi posegi. Ta naprava se ne uporablja za diagnozo.

Opredelitve simbolov

Na izdelku, etiketi ali embalaži izdelka so prikazani naslednji simboli. Vsak simbol ima posebno opredelitev, kot je določeno spodaj:

	Nevarno: visoka napetost.		Napajalnik		Upoštevajte spremne dokumente
	Enosmerni tok		Označuje potencialno ozemljitev		Edinstven identifikator naprave
	Sledite navodilom za uporaba		Označuje zgoraj spodaj smer		Korejsko potrdilo
	DC električno stikalo		Krhmko		Odobreno v skladu s pravili CCC
	Ne sme se zmočiti		Najv. zlaganje		Kitajske oznake RoHS
	Upoštevajte navodila za uporabo		Označuje proizvajalca		Kataloška številka
	Označuje datum izdelave		Pooblaščen predstavnik v Evropski skupnosti		Medicinska naprava
	Serijska številka		Omejitev vlažnosti		Upoštevajte navodila za uporabo – elektronika
	Omejitev temperature		Omejitev zračnega tlaka		Entiteta uvoznika
	Ocenjena skladnost Združenega kraljestva		VKLOP		IZKLOP
	Odgovorna oseba Združenega kraljestva				
	Označuje dokazilo o skladnosti z Uredbo EU 2017/745 o medicinskih pripomočkih in veljavni standardi.				
	Medicinska oprema je v skladu z ANSI/AAMI ES60601-1 (2005) + AMD 2 (2021) in CAN/CSA-C22.2 št. 60601-1 (Sprememba 2:2022) glede električnega udara, nevarnosti požara in mehanske nevarnosti.				
	Preizkušeno v skladu s standardom FCC razreda B (ZDA).				
	Odpadna električna in elektronska oprema (Direktiva o OEEO 2012/19/EU). Ta simbol pomeni, da se odpadki elektronske opreme ne smejo odstraniti kot nerazvrščeni komunalni odpadki in jih je treba zbirati ločeno. Za razgradnjo opreme se obrnite na proizvajalca ali drugo pooblaščenno podjetje za odstranjevanje.				

Opomba: Izdelku je priložena natisnjena kopija priročnika v angleščini. Uporabniki v državah članicah EU se za druge jezike obrnite na lokalnega distributerja. To velja za države članice EU, v katerih je bil izdelek kupljen prek pooblaščenih kanalov.

Opozorila in previdnostni ukrepi

Informacije o previdnosti



Ta simbol opozarja uporabnika, da je vključena pomembna literatura v zvezi z delovanjem te enote. Zato jih je treba natančno prebrati, da bi se izognili morebitnim težavam.



Ta simbol opozarja uporabnike, da je lahko neizolirana napetost znotraj enote dovolj visoka, da povzroči električni udar. Zato je nevarno, da pridete v stik s katerim koli delom znotraj enote. Da bi zmanjšali tveganje električnega udara, NE odstranjujte pokrova (ali zadnjega dela). V notranjosti ni delov, ki bi jih lahko uporabnik servisiral. Za servisiranje se obrnite na usposobljeno servisno osebje.

Da bi preprečili nevarnost požara ali šoka, naprave ne izpostavljajte dežju ali vlagi. Ne uporabljajte polariziranega vtiča te enote z vtičnico podaljška ali drugimi vtičnicami, razen če je možno v celoti vstaviti zobce.



Klasifikacija laboratorijev zavarovateljev (UL):

UL skladnost z varnostjo:

Ta medicinski LCD monitor je U.L. Razvrščen V ZVEZI Z ELEKTRIČNIM UDAROM, POŽAROM IN MEHANSKIMI NEVARNOSTMI SAMO V SKLADU Z UL 60601-1/CAN/CSA C22.2 ŠT. 601.1



Skladnost z EU in skladnost z EMC:

Ta medicinski monitor LCD izpolnjuje zahteve EN60601-1 in EN60601-1-2, da je skladen z Uredbo EU o medicinskih pripomočkih (MDR 2017/745). Dodatek za medicinske pripomočke razreda I CE.

Ta medicinski monitor LCD ustreza zgornjim standardom Ie, če ga uporabljate s priloženim medicinskim napajalnikom Vtič tipa 5-15P z napetostjo 120 V uporabljajte samo v ZDA.

ATM065T-P120 (FS-E2102D, FS-E2102DT)

ATM160T-P240 (FS-A2702DS, FS-A2702DT, FS-A2702DST, FS-A3202DS)

Pozor: Prepričajte se, da je napajalni kabel ustrezne vrste, ki je zahtevan na vašem geografskem območju. Ta medicinski monitor LCD ima univerzalni napajalnik, ki omogoča delovanje na območjih napetosti 100–120 V AC ali 200–240 V AC (uporabniške nastavitve niso potrebne).

Uporabite ustrezen napajalni kabel s pravilno vrsto vtiča. Če je vir napajanja 120 V AC, uporabite napajalni kabel, ki je bolnišnični napajalni kabel z vtičem NEMA 5-15 in označen z 125 V AC z odobritvami UL in C-UL. Če je vir napajanja 240 V AC, uporabite tandemski vtič za pritrditev (T blade) z napajalnim kablom ozemljitvenega vodnika, ki ustreza ustreznim evropskim varnostnim predpisom.

Za ozemljitev ohišja zaslona se lahko uporabi ozemljitveni steber na zadnji strani zaslona. Vsaka taka ozemljitev mora biti nameščena v skladu z veljavnimi električnimi predpisi. Ozemljitev je prikazana na mehanski risbi, ki jo najdete v teh navodilih za uporabo.



Recikliranje (Direktiva OEE0 2012/19/EU)

Upoštevajte lokalne predpise in načrte recikliranja glede recikliranja ali odstranjevanja te opreme.

Opozorilo: Izogibajte se uporabi te opreme v bližini ali uporabi zložene z drugo opremo, ker lahko povzroči nepravilno delovanje. Če je takšna uporaba potrebna, je treba to in drugo opremo opazovati, da se preveri, ali delujejo normalno.

Opozorilo: Uporaba dodatkov, pretvornikov in kablov, razen tistih, ki jih je določil ali priskrbel proizvajalec te opreme, lahko povzroči povečane elektromagnetne emisije ali zmanjšano elektromagnetno odpornost te opreme in povzroči nepravilno delovanje.

Opozorilo: Prenosne RF komunikacijske opreme (vključno z zunanji napravami, kot so antenski kablji in zunanje antene) ne smete uporabljati bližje kot 30 cm (12 palcev) od katerega koli dela tega medicinskega monitorja LCD, vključno s kablji, ki jih je določil proizvajalec. V nasprotnem primeru lahko pride do poslabšanja zmogljivosti te opreme.

Opozorilo: Uporaba te opreme v rentgenskem ali magnetnem resonančnem okolju lahko povzroči poslabšanje njene zmogljivosti, motnje v drugi opremi ali motnje v radijskih storitvah.

Opozorilo: Uporaba kablov in/ali drugih dodatkov s to napravo, razen tistih, ki so navedeni, lahko povzroči večje emisije ali zmanjšano odpornost te naprave.

Opozorilo: Ta izdelek ni predviden za povezavo z visokofrekvenčno električno kirurško opremo.

Opozorilo: Ni primeren za uporabo v prisotnosti vnetljive mešanice anestetikov s kisikom ali z dušikovim oksidom.

Varnostna navodila

O varnosti

1. Pred priključitvijo napajalnega kabla na vtičnico enosmernega adapterja se prepričajte, da oznaka napetosti enosmernega adapterja ustreza lokalnemu električnemu napajanju.
2. Nikoli ne vstavljajte ničesar kovinskega v odprtine omarice medicinskega monitorja LCD. S tem lahko ustvarite nevarnost električnega udara.
3. Da bi zmanjšali tveganje električnega udara, ne odstranjujte pokrova. Ni delov, ki bi jih lahko uporabnik servisiral. Ohišje medicinskega monitorja LCD sme odpreti samo usposobljen tehnik.
4. Nikoli ne uporabljajte medicinskega monitorja LCD, če je napajalni kabel poškodovan. Na napajalni kabel ne polagajte predmetov in kabel držite stran od mest, kjer se lahko ljudje spotaknejo obenj.
5. Pri odklopu napajalnega kabla medicinskega monitorja LCD iz električne vtičnice držite za vtič in ne kabel.
6. Če medicinskega monitorja LCD ne boste uporabljali dlje časa, odklopite napajalni kabel medicinskega monitorja.
7. Pred kakršnim koli servisom izvlcite napajalni kabel medicinskega monitorja LCD iz vtičnice.
8. Če vaš medicinski monitor LCD ne deluje normalno, zlasti če iz njega prihaja nenavaden zvok ali vonj, ga takoj izklopite in pokličite pooblaščenega prodajalca ali servisni center.
9. Obrnite se na proizvajalca, če je treba komplet namestiti na nedostopnem območju.

Opozorilo: Ne dotikajte se vhodnih ali izhodnih priključkov in pacienta hkrati.

Opozorilo: Ta medicinski monitor LCD je namenjen priključitvi na vhodne/izhodne signale in druge priključke, ki ustrezajo ustreznemu standardu IEC (npr. IEC60950 za IT opremo in IEC60601 serije za medicinsko električno opremo). Poleg tega morajo vsi takšni kombinirani sistemi ustrezati standardu IEC 60601-1-1 ali klavzuli 16 3. izdaje. IEC 60601-1 oziroma varnostne zahteve za medicinske električne sisteme. Vsaka oseba, ki je oblikovala kombinirani sistem, je odgovorna, da sistem izpolnjuje zahteve IEC 60601-1-1 ali klavzule 16 3. izdaje IEC 60601-1. Če ste v dvomih, se obrnite na usposobljenega tehnika ali lokalnega predstavnika.

Opozorilo: Da bi se izognili nevarnosti električnega udara, je treba to napravo priključiti samo na napajalno omrežje z zaščitno ozemljitvijo. Napajalnik (AC/DC adapter) je določen kot del barvnega zaslona LCD. Opreme ne pozicionirajte tako, da je težko odklopiti vtič napajalnega kabla z vhoda naprave.

Opozorilo: Te opreme ne spreminjajte brez dovoljenja proizvajalca.

Varnostna varovalka ima nižjo zmogljivost prekinitve. Ne nameščajte v električno omrežje stavbe, ker predvideni tok kratkega stika presega 35 A.

Okoljski pogoji za obratovanje in skladiščenje

Temperaturno območje med 0 °C in 40 °C (obratovanje), -20 °C do 60 °C (skladiščenje)

Razpon relativne vlažnosti 10% do 85% (delovanje), 10% do 90% (skladiščenje)

Razpon zračnega tlaka med 700 in 1060 hPa.

O namestitvi

1. Odprtine v omari medicinskega monitorja LCD so predvidene za prezračevanje. Da bi preprečili pregrevanje, teh odprtin ne blokirajte ali pokrivajte. Če medicinski monitor LCD postavite na knjižno polico ali drug zaprt prostor, poskrbite za ustrezno prezračevanje.
2. Ne izpostavljajte medicinskega monitorja LCD dežju in ne uporabljajte ga v bližini vode. Če se medicinski monitor LCD po naključju zmoči, ga izklopite in takoj pokličite pooblaščenega prodajalca. Po potrebi lahko medicinski monitor LCD očistite z vlažno krpo, vendar ga pred tem izklopite.
3. Medicinski monitor LCD postavite blizu lahko dostopne vtičnice za izmenični tok.
4. Visoka temperatura lahko povzroči težave. Najvišja delovna temperatura je 40 °C. Medicinskega monitorja LCD ne uporabljajte na neposredni sončni svetlobi in ga držite stran od grelnikov, peči, kaminov in virov toplote.
5. Medicinskega monitorja LCD ne postavljajte na nestabilno stojalo, saj lahko medicinski monitor ne deluje pravilno ali pade.
6. Ta medicinski monitor LCD se ne sme prevrniti, če ga med NORMALNO UPORABO nagnete pod kotom 5° v poljuben položaj, razen pri prevozu.
7. V položaju, določenem za prevoz, mora medicinski monitor LCD ostati v ravnotežju, če je nagnjen pod kotom 10 stopinj.
8. Ko nosite ta izdelek, uporabite oba ročaja (če sta priložena) na levi in desni strani izdelka in nosita ga naj dve osebi. Če želite izdelek namestiti na drugo mesto, pokličite svoj servisni center.
9. Vedno uporabljajte samo originalne kable in dodatke za napravo.
10. Tega monitorja ne polagajte na drugo opremo.

Popravilo

Ne poskušajte sami servisirati medicinskega monitorja LCD, saj vas lahko odpiranje ali odstranjanje pokrovov izpostavi nevarni napetosti ali drugim nevarnostim in razveljavi garancijo. Za vsa servisiranja se obrnite na usposobljeno servisno osebje. Odklopite medicinski monitor LCD iz vira napajanja in se obrnite na servisno osebje pod naslednjimi pogoji:

- Če je napajalni kabel ali vtič poškodovan ali obrabljen.
- Če je tekočina prodrla v medicinski monitor LCD.
- Če so predmeti padli v medicinski monitor LCD.
- Če je bil medicinski monitor LCD izpostavljen dežju ali vlagi.
- Če je bil medicinski monitor LCD zaradi padca izpostavljen prevelikemu šoku.
- Če je omara poškodovana.
- Če je videti, da je medicinski monitor LCD pregret.
- Če medicinski monitor LCD oddaja dim ali nenavaden vonj.
- Če se medicinski monitor LCD ne uporablja v skladu z navodili za uporabo.

Biološke nevarnosti

Da bi preprečili širjenje okužb, je treba to napravo uporabljati samo v okoljih, kjer je mogoče uspešno izvesti biološko dekontaminacijo.

Vrnjen izdelek

Če po odpravljanju napak še vedo obstajajo težave, razkužite monitor in ga v originalni embalaži vrnite na FSN. V povratno pošiljko vključite dodatke, ki ste jih dobili z monitorjem. Priložite kratko razlago okvare.

Preden vrnete napravo, se obrnite na FSN Medical Technologies za številko dovoljenja za vračilo in navodila.

Dodatki

Uporabljajte samo dodatke, ki jih je določil proizvajalec ali se prodaja skupaj z medicinskim monitorjem LCD.

Klasifikacija za skladnost z varnostjo

- Zaščita pred električnim udarom: Razred I, vključno z AC/DC adapterjem. Ta medicinska oprema je v skladu z ANSI/AAMI ES60601-1 (2005) + AMD 2 (2021) in CAN/CSA-C22.2 št. 60601-1 (Sprememba 2:2022) glede električnega udara, nevarnosti požara in mehanske nevarnosti.
- Uporabljeni deli: Ni uporabljenih delov.
- Stopnja varnosti v prisotnosti vnetljive mešanice anestetikov z zrakom ali kisikom ali dušikovim oksidom. Ni primeren za uporabo v prisotnosti vnetljive mešanice anestetikov s kisikom ali z dušikovim oksidom.
- Za nujne uporabe je priporočljivo imeti na voljo nadomestni monitor.
- Način delovanja: neprekinjeno.

Obvestilo uporabniku:

Vsak resen dogodek, ki se je zgodil v zvezi z napravo, je treba sporočiti proizvajalcu in pristojnemu organu države članice, v kateri ima sedež uporabnik in/ali bolnik. Za informacije o spremembah in novih izdelkih se obrnite na lokalnega prodajnega predstavnika podjetja FSN Medical Technologies.

Elektromagnetna združljivost

Ta medicinski monitor je zasnovan in preizkušen v skladu z zahtevami IEC 60601-1-2: 2014 / AMD1: 2020 za EMC z drugimi napravami. Za zagotavljanje elektromagnetne združljivosti (EMC) je treba monitor namestiti in upravljati v skladu z EMC informacijami v teh navodilih za uporabo.

Ta medicinski monitor je bil preizkušen in ustreza mejnim vrednostim za digitalno napravo razreda B, v skladu s 15. delom pravil FCC. Te mejne vrednosti so zasnovane tako, da zagotavljajo primerno zaščito pred interferenčnimi motnjami. Ta monitor lahko oddaja radiofrekvenčno energijo in če ni nameščena in uporabljena v skladu z navodili, lahko povzroči interferenčne motnje z drugo radijsko opremo. Ni zagotovila, da v določeni namestitvi ne bo prišlo do motenj. Če se ugotovi, da ta oprema povzroča motnje pri sprejemu radia ali televizije, naj uporabnik poskuša odpraviti motnjo z enim od naslednjih ukrepov:

1. Preusmerite ali premestite sprejemno anteno.
2. Povečajte razdaljo med medicinskim monitorjem LCD in predmetom motenj.
3. Priključite monitor v vtičnico na drugem električnem krogu, kot je tisti, na katerega je povezan predmet motenj.
4. Za pomoč se obrnite na prodajalca ali izkušenega radijskega/televizijskega tehnika.

OBVESTILA UPORABNIKU

Ta naprava ustreza 15. delu pravil FCC. Za delovanje sta veljavna dva pogoja: (1) Ta naprava ne sme povzročati škodljivih motenj, in (2) ta naprava mora sprejeti vse prejete motnje, vključno z motnjami, ki lahko povzročijo neželeno delovanje.

OPOZORILO FCC

Ta medicinski monitor LCD ustvarja ali uporablja radiofrekvenčno energijo. Spremembe ali modifikacije tega medicinskega monitorja LCD lahko povzročijo škodljive motnje, razen če spremembe niso izrecno odobrene v navodilih za uporabo. Uporabnik lahko izgubi pooblastilo za upravljanje te opreme, če izvede nepooblaščen spremembo ali modifikacijo.

ŽIVLJENJSKA DOBA IZDELKA

Zmogljivost LCD plošč se lahko poslabša v daljšem časovnem obdobju. Redno preverjajte, ali monitor deluje pravilno. Pričakovana življenjska doba naprave je štiri leta. Monitor redni čistite, da podaljšate življenjsko dobo delovanja.

1. Navodila in izjava proizvajalca - elektromagnetne emisije

Medicinski monitor LCD je namenjen uporabi v spodaj navedenem elektromagnetnem okolju. Uporabnik naprave mora zagotoviti, da medicinski monitor LCD deluje v takem okolju.		
Meritve emisij motenj	Raven skladnosti	Elektromagnetno okolje – navodila
RF emisije v skladu s CISPR 11	Skladno s skupino 1	Značilnosti te naprave, določene z oddajanjem, omogočajo njeno uporabo v industriji in bolnišnici (CISPR 11, razred A). Če se uporablja v bivalnem prostoru (za katerega CISPR 11 običajno zahteva razred B), ta naprava morda ne bo zagotavljala ustrezne zaščite radijskih storitev. Uporabnik mora po potrebi sprejeti popravne ukrepe, na primer implementacijo ali ponovna usmeritev naprave.
RF emisije v skladu s CISPR 11	Skladno z razredom B	
Emisija harmoničnih nihanj v skladu z IEC 61000-3-2	Skladno z razredom A	
Nihanja napetosti/emisije utripanja v skladu z IEC 61000-3-3	Ustreza	

2. Za uporabo naprav ME v profesionalnih zdravstvenih ustanovah. Navodila in izjava proizvajalca – elektromagnetna odpornost

Medicinski monitor LCD je namenjen uporabi v spodaj navedenem elektromagnetnem okolju. Uporabnik medicinskega monitorja LCD mora zagotoviti, da se uporablja v takem okolju.		
Preskus odpornosti proti motnjam	IEC 60601-1-2:2014 raven skladnosti	Elektromagnetno okolje – navodila
Elektrostatično izpust (ESD) v skladu z IEC 61000-4-2	Skladno s kontaktnim izpustom ± 2 kV, ± 4 kV, ± 6 kV, ± 8 kV, ± 2 kV, ± 4 kV, ± 8 kV, ± 15 kV izpust zraka	Tla morajo biti izdelana iz lesa, betona ali keramike. Če so tla prekrita s sintetičnimi materiali, mora biti relativna vlažnost najmanj 30 %.
Hitre prehodne električne motnje/ eksplozije v skladu z IEC 61000-4-4	Ustreza ± 2 kV za omrežne vodnike ± 1 kV za vhodne/izhodne vode	Kakovost napajalne napetosti mora ustrezati kakovosti običajnega poslovnega ali bolnišničnega okolja.
Napetostna konica v skladu z IEC 61000-4-5	Ustreza ± 1 kV potisno-vlečna napetost ± 2 kV enosmerna napetost	Kakovost napajalne napetosti mora ustrezati kakovosti običajnega poslovnega ali bolnišničnega okolja.
Padeč napetosti, kratke prekinitve in nihanja oskrbe v skladu z IEC 61000-4-11	0 % U_T^* ; 0,5 cikla At 0°, 45°, 90°, 135°, 180°, 225°, 270°, 315° 0% U_T ; 1 cikel in 70% U_T ; 25/30 ciklov Posamezna faza: pri 0° 0% U_T ; 250/300 ciklov	Kakovost električnega omrežja mora ustrezati kakovosti električnega omrežja v značilnih poslovnih ali bolnišničnih okoljih. Če uporabnik naprave zahteva nadaljnje delovanje tudi takrat, ko pride do prekinitve napajanja, je priporočljivo, da se naprava napaja iz napajanja brez prekinitvev.
*Opomba: U_T je omrežna izmenična napetost pred uporabo preskusnih nivojev.		

3. Za uporabo naprav ME v profesionalnih zdravstvenih ustanovah. Preskusna specifikacija ENCLOSURE PORT IMMUNITY za RF brezžično komunikacijsko opremo (v skladu z IEC 60601-1-2: 2014)

Medicinski monitor LCD je namenjen uporabi v spodaj navedenem elektromagnetnem okolju. Uporabnik medicinskega monitorja LCD mora zagotoviti, da se uporablja v takem okolju.						
Testna frekvenca MHz	Pas MHz	Servis	Modulacija	Maksimalna moč W	Razdalja m	STOPNJA PRESKUSA ODPORNOSTI V/m
385	380 do 390	TETRA 400	Impulzna modulacija 18 Hz	1,8	1,0	27
450	430 do 470	GMRS 460, FRS 460	FM ± 5 kHz sunek ± 1 kHz sinusni val	2	1,0	28
710	704 do 787	Pas 13, 17	Impulzna modulacija 217 Hz	0,2	1,0	9
745						
780						
810	800 do 960	GSM 800/900 TETRA 800, iDEN 820, CDMA 850, LTE pas 5	Impulzna modulacija 18 Hz	2	1,0	28
870						
930						
1720	1700 do 1990	GSM 1800, CDMA 1900, GSM 1900, DECT, LTE pas 1,3, 4, 25 UMTS	Impulzna modulacija 217 Hz	2	1,0	28
1845						
1970						
2450	2400 do 2570	Bluetooth, WLAN 802.11 b/g/n, RFID 2450, LTE pas 7	Impulzna modulacija 217 Hz	2	1,0	28
5240	5100 do 5800	WLAN 802.11 a/n	Impulzna modulacija 217 Hz	0,2	1,0	9
5500						
5785						

*Opomba: Če je potrebno za doseganje RAVNI PREIZKUSA ODPORNOSTI, se lahko razdalja med oddajno anteno in medicinskim monitorjem LCD zmanjša na 1 m. IEC 61000-4-3 mogoča preizkusno razdaljo 1 metra.

4. Navodila in izjava proizvajalca – elektromagnetna odpornost – za opremo in sisteme, ki ne podpirajo življenja

Medicinski monitor LCD je namenjen uporabi v spodaj navedenem elektromagnetnem okolju. Uporabnik medicinskega monitorja LCD mora zagotoviti, da se uporablja v takem okolju.			
Preskusi odpornosti proti motnjam	IEC 60601-1-2:2014 raven preskusa	Raven skladnosti	Elektromagnetno okolje – smernice
<p>S kabli povezana RF motnje v skladu z IEC 61000-4-6</p> <p>Sevalne RF motnje v skladu z IEC 61 000-4-3</p>	<p>3 V rms 150 kHz do < 80 MHz</p> <p>3 V/m 80 MHz do 2,5 GHz</p>	<p>3 V eff</p> <p>3 V/m</p>	<p>Prenosne in mobilne RF komunikacijske opreme se ne smejo uporabljati v bližini nobenega dela medicinskega monitorja LCD, vključno s kabli, kot je priporočena razdalja ločevanja, izračunana iz enačbe, ki velja za frekvenco oddajnika.</p> <p>Priporočena razdalja ločevanja:</p> $d = 1.2 \sqrt{P}$ <p>Kjer je P nazivna moč oddajnika v vatih [W] v skladu z informacijami proizvajalca oddajnika, d pa priporočena razdalja ločevanja v metrih [m].</p> <p>Trdnost stacionarnih oddajnikov na vseh frekvencah na kraju samem mora biti v skladu s študijo a manjša od ravni skladnosti b.</p> $d = 1.2 \sqrt{P}$ <p>80 MHz do < 800 MHz</p> $d = 2.3 \sqrt{P}$ <p>800 MHz do 2,5 GHz</p> <p>Motnje se lahko pojavijo v bližini opreme, označene z naslednjim simbolom:</p> 
<p>Opomba: Te smernice morda ne veljajo v vseh situacijah. Na razširitev elektromagnetnih veličin vplivajo absorpcije in odsevi zgradb, predmetov in oseb.</p>			
<p>a Jakosti polja v fiksnih oddajnikih, kot so osnovne postaje za radijske [/brezžične] telefone in kopenski mobilni radio, amaterski radio, radio AM in FM radio ter TV oddajanje, ni mogoče teoretično natančno predvideti. Za oceno elektromagnetnega okolja stacionarnih oddajnikov je treba vključiti raziskavo lokacije. Če izmerjena jakost polja na mestu, kjer se naprava uporablja, presega zgornje stopnje skladnosti, je treba napravo opazovati, da se preveri normalno delovanje. Če opazite nenavadne značilnosti delovanja, bodo morda potrebni dodatni ukrepi, na primer sprememba usmeritve ali druga lokacija naprave.</p> <p>b V frekvenčnem območju od 150 kHz do 80 MHz morajo biti jakosti polja manjše od 3 V/m.</p>			

5. Priporočena razdalja med prenosno in mobilno RF komunikacijsko opremo in medicinskim monitorjem LCD

Medicinski monitor LCD je namenjen uporabi v elektromagnetnem okolju, v katerem so nadzorovane RF motnje. Uporabnik naprave lahko pomaga preprečiti elektromagnetne motnje tako z ohranjanjem minimalne razdalje med prenosno in mobilno RF komunikacijsko opremo (oddajniki) in napravo – kot funkcijo izhodne moči komunikacijske naprave, kot je prikazano spodaj.

Nazivna moč oddajnika [W]	Ločitvena razdalja [m] glede na frekvenco oddajnika		
	150 kHz do < 80 MHz $d = 1.2 \sqrt{P}$	80 MHz do < 800 MHz $d = 1.2 \sqrt{P}$	800 MHz do 2,5 GHz $d = 2.3 \sqrt{P}$
0,01	0,12	0,12	0,23
0,1	0,38	0,38	0,73
1	1,2	1,2	2,3
10	3,8	3,8	7,3
100	12	12	23

Za oddajnike z največjo izhodno močjo, ki ni navedena nad priporočeno ločitveno razdaljo **d** v metrih (m), je mogoče oceniti z enačbo, ki velja za frekvenco oddajnika, kjer je **P** največja izhodna moč v vatih (W) po podatkih proizvajalca oddajnika.



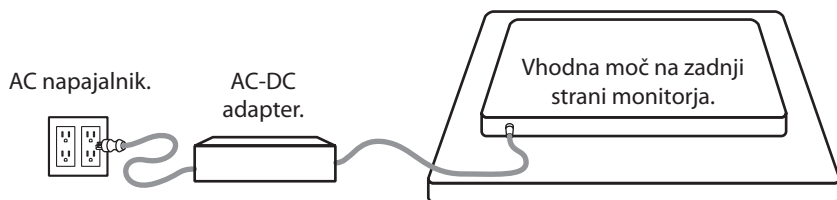



Priključitev napajalnika



Monitor	Največja dolžina podaljšanega enosmernega kabla * (čevljev)
FS-A2702DS, FS-A2702DT, FS-A2702DST, FS-A3202DS	75
FS-E2102D, FS-E2102DT	25

* Če uporabljate daljše podaljške, obstaja nevarnost nenormalnega delovanja izdelka.

Dodatki

Predmet	IFU	AC-DC Adaptor 6.23ft/1.9m	AC napajalni kabel 6ft/1,8 m*	HDMI kable	USB kable (dotik)	SDI BNC kable	Pridrillni vijaki
 <p>FS-E2102D</p>	■	■	■	■			■
 <p>FS-E2102DT</p>	■	■	■	■	■		■
 <p>FS-A2702DS</p>	■	■	■	■		■	■
 <p>FS-A2702DT</p>	■	■	■	■	■		■
 <p>FS-A2702DST</p>	■	■	■	■	■	■	■
 <p>FS-A3202DS</p>	■	■	■	■		■	■

* US,UK,EU, China. Bolnišnični razred.

FS-E2102D, FS-E2102DT

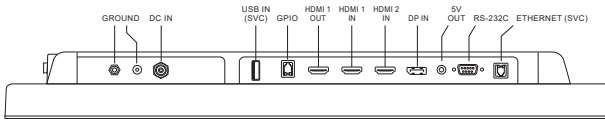
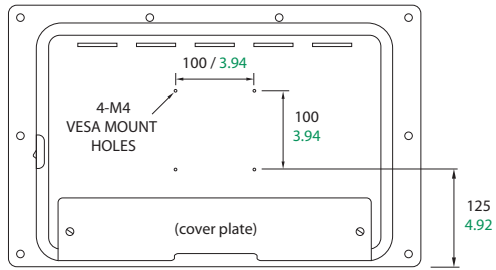
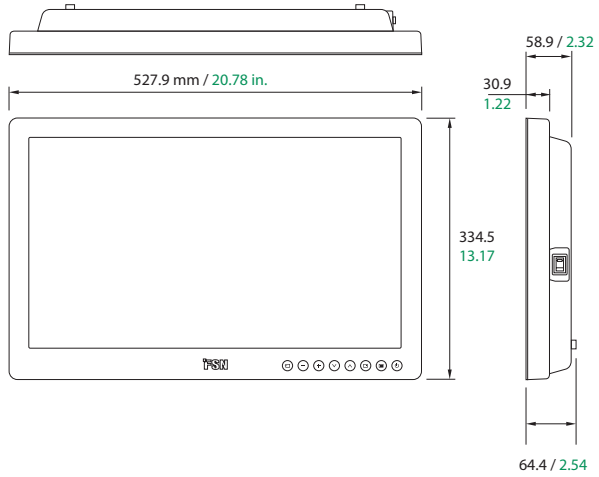

FS-E2102D

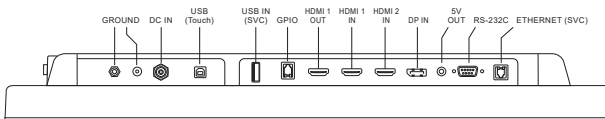

FS-E2102DT

FS-A2702DS, FS-A2702DT, FS-A2702DST

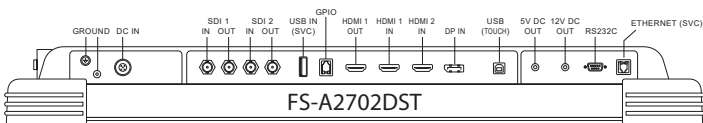
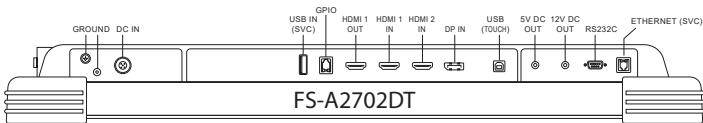
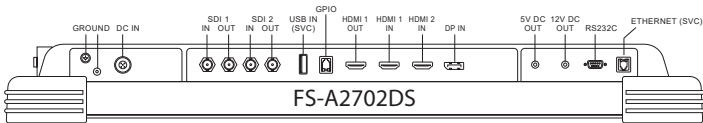
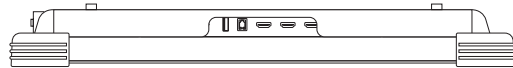
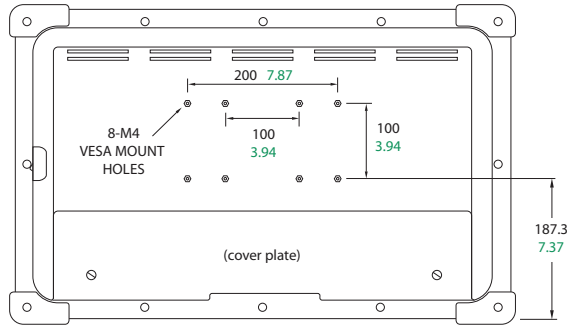
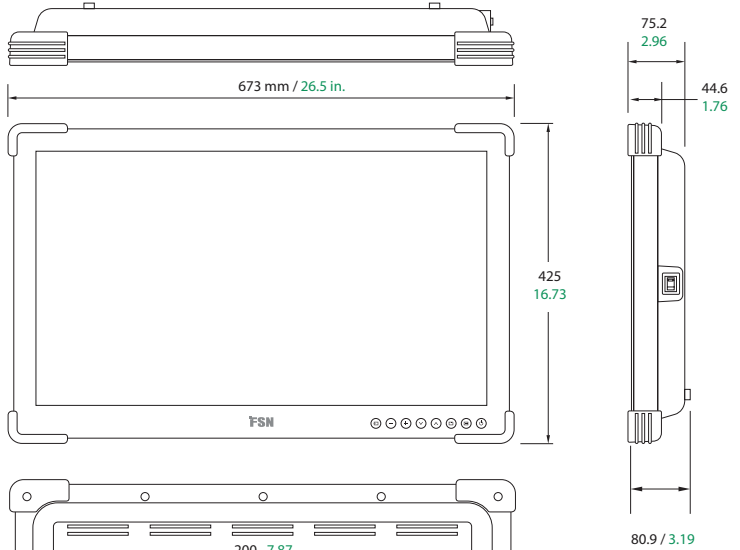

FS-A3202DS

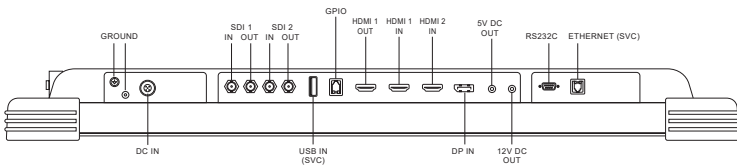
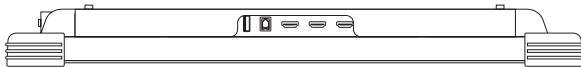
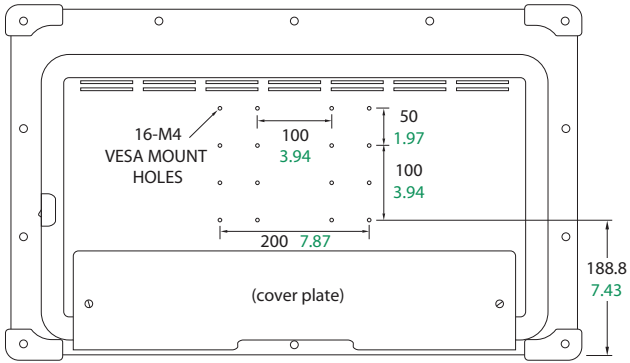
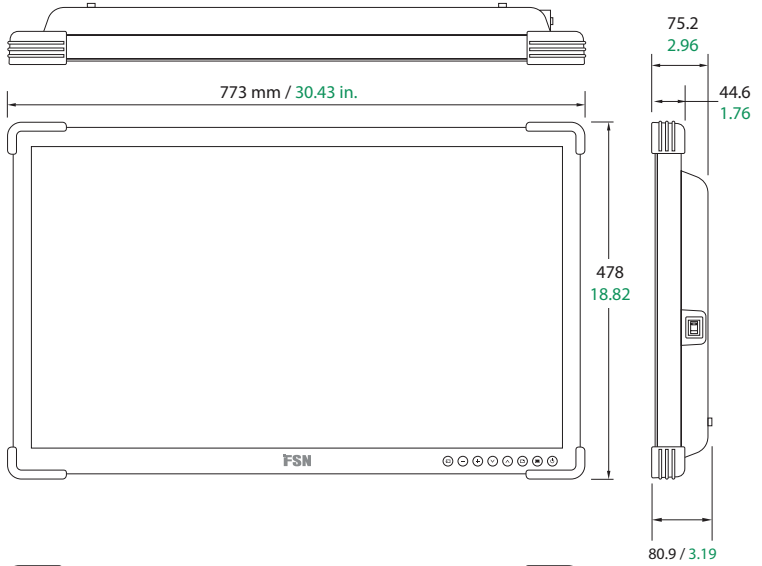

Upravljalni elementi

Prikaz na zaslonu (OSD)

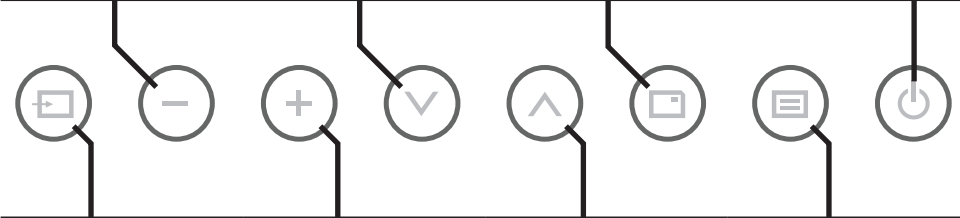
<p>Ko je meni OSD aktiviran, pritisnite , da zmanjšate nastavitve izbrane funkcije.</p>	<p>Ko je meni OSD aktiviran, pritisnite, da premaknete izbor menija navzdol.</p>	<p>Pritisnite, da omogočite funkcijo PIP (slika v sliki). Ni na voljo, če je omogočen pametni vhod.</p>	<p>Pritisnite, da /izklopite napajanje na sprednjem zaslonu prikaza. Če ta ikona ne sveti, je stikalo za vklop na zadnji strani zaslona izklopljeno.</p>
			
<p>Pritisnite, da prikažete meni za izbiro vhoda in spremenite vir prikaznega signala. Pritisnite GOR ali DOL, nato pritisnite PLUS, da izberete želeni vir.</p>	<p>Ko je meni OSD aktiviran, pritisnite, da da odprete podmeni ali da povečate nastavitve izbrane funkcije.</p>	<p>Ko je meni OSD aktiviran, pritisnite , da premaknete izbor menija navzgor.</p>	<p>Pritisnite, da aktivirate meni OSD. Ko je meni OSD aktiven, pritisnite za izhod iz glavnega menija ali podmenija.</p>
<p>Pritisnite PLUS in GOR skupaj, da omogočite ali onemogočite funkcijo zaklepanja tipk.</p>			

Prikaz na zaslonu (OSD) meniji

Zaslonski monitoriji FSN so opremljeni z bogatim naborom funkcij za nastavitve sistema, nastavitve slike in nadzor postavitve zaslona. Te funkcije upravljate na prikazu na zaslonu ali OSD. Nekatere možnosti v OSD so kontekstualne in se razlikujejo glede na aktivni vhodni signal. Za popoln opis vsakega gumba na OSD glejte razdelek Upravljalne tipke.

1. Vnesite OSD

Če želite aktivirati meni OSD, pritisnite gumb MENU na sprednji strani zaslonskega monitorija. Če želite zapreti meni OSD, pritisnite gumb menija za izhod iz glavnega menija ali podmenija.



2. Izberite kategorijo glavnega menija

Po vstopu v OSD uporabite gumba GOR **▲** in DOL **▼** na sprednji strani zaslona, da se pomaknete na kategorijo glavnega menija: SLIKA, BARVA, NAPREDNO, NASTAVITEV ali POSTAVITEV.

3. Izberite kategorijo podmenija

Po vstopu v zeleno kategorijo glavnega menija pritisnite gumb **+**, da odprete podmenije, povezane z izbranim glavnim menijem. Z gumboma GOR **▲** in DOL **▼** se pomaknete do zelenega podmenija, nato ga pa po potrebi prilagodite z gumboma **+** in **-**. Za izhod iz podmenija ali glavnega menija izberite gumb MENU.

Prikaz na zaslonu (OSD) meniji

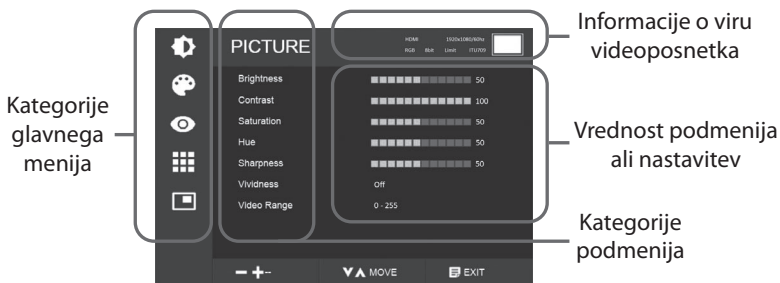

Podmeniji v meniju SLIKA

1. BRIGHTNESS Povečaj ali zmanjšaj svetlost. (Razpon: 0–100)
2. CONTRAST Poveča ali zmanjša kontrast. (Razpon: 0–100)
3. SATURATION Poveča ali zmanjša nasičenost. (Razpon: 0–100)
4. HUE Poveča ali zmanjša odtis. (Razpon: 0–100)
5. SHARPNESS Poveča ali zmanjša ostrino. (Razpon: 0–10)
6. VIVIDNESS Nastavi živobarvnost slike. (Izklop, Nizko, Srednje, Visoko) Izboljša kakovost slike z minimalnimi umetnimi učinki.
7. VIDEO RANGE Izberite nastavitve obsega videoposnetka. (0–255, 16–235, ali AUTO)
AUTO: samodejno spremeni v 0–255 za obliko RGB, ali do 16–235 za druge oblike.

Prikaz na zaslonu (OSD) meniji



Podmeniji v meniju COLOR (barva)

1. COLOR SPACE Spremeni barvni prostor. (Auto, Native, BT.709)
2. GAMMA Izbere ustrezno gamo. (1.8, 2.0, 2.2, 2.4, 2.6, DICOM, BYPASS). DICOM je na razpolago samo v načinu Native color (naravna barva).
3. COLOR MODE Spremeni nastavitve barve slike. (D65:6500K, D75:7500K, D93:9300K, barva po meri)
4. RED Rdeče ravnovesje. (Deluje samo v načinu barve po meri) (razpon: 0–255)
5. GREEN Zeleno ravnovesje. (Deluje samo v načinu barve po meri) (razpon: 0–255)
6. BLUE Modro ravnovesje. (Deluje samo v načinu barve po meri) (razpon: 0–255)



Podmeniji v meniju ADVANCED (napredno)

1. ASPECT RATIO Spremeni razmerje prikazane slike. (Celozaslonski način, Auto, FILL H, 4:3, 5:4, 16:9, 1:1)
2. OVER SCAN Prilagodi prikazano velikost. (0–10)
3. FREEZE Ohrani sliko mirno. Rotacija/zrcaljenje mora biti nastavljeno na Normal (običajno). Postavitev mora biti nastavljena na Single (enojno).
4. ROTATE/MIRROR Spremeni smer prikazane slike. (Normal, 90, 180, 270, H-Mirror, V-Mirror) Postavitev mora biti nastavljena na Single (enojno). Zamrznitev slike ne sme biti aktivirana. Slika je prikazana v celozaslonskem načinu ne glede na RAZMERJE STRANIC.
5. PREDNASTAVITEV Nastavi nastavitve slike za do 10 sob ali uporabnikov. Na razpolago je, kot sledi: Svetlost, kontrast, barvna saturacija, barvni odtenek, ostrina, gama, barvni prostor, barvni način, razmerje stranic, razteg slike (overscan), vrtenje/zrcaljenje. Za podrobnosti glejte navodila PREDNASTAVITEV.
6. SMART INPUT Omogoča samodejno preklon na vir varnostne kopije, ko je glavni vir izklopljen.
7. SMART MAIN Ko je vklopljen pametni vhod, se trenutni vir spremeni v glavni vir.
8. SMART 2ND Ko je vklopljen pametni vhod, je vir varnostne kopije nastavljen na 2. vir.
* Za uporabo samo z enojnim načinom postavitve.

Navodila PREDNASTAVITEV

Shranite prednastavitev

Prilagodite nastavitve v menijih SLIKA, BARVA in NAPREDNO. Pomaknite se do sobe 1 in naprej do 10, nato izberite gumb minus, da shranite nastavitve sobe ali uporabniško številko.

Naloži prednastavitev

Pomaknite se do sobe 1 in naprej do 10, nato izberite gumb plus, da naložite shranjeno sobo ali uporabniško številko.

Za podrobnosti glejte meni NAPREDNO, opis podmenija PREDNASTAVITEV.



Podmeniji v meniju SETUP (nastavitvev)

1. LANGUAGE Spremeni jezik OSD. (10 jezikov, angleščina, kitajščina, korejščina, japonsščina, nemščina, francoščina, španščina, italijanščina, turščina, portugalsščina)
2. PROSTORSKI PRESEKI MENIJA Prilagodi preglednost OSD.
3. POLOŽAJ MENIJA Spremeni položaj OSD. (9 položajev)
4. ČAS MENIJA Prilagodi trajanje prikaza OSD menija na zaslonu. (razpon: 5–100 sekund)
5. (FS-A3202DS) MENU LOCK (blokada menija) nastavi zaklepanje OSD (zaslonskega prikaza). Za odklepanje pritisnite gumba PLUS in GOR.
6. BACKLIGHT MODE Spremeni osvetlitev ozadja v samodejni ali ročni način.
7. BACKLIGHT Poveča ali zmanjša osvetlitev ozadja. (Razpon: 0–100)
8. DC IZHOD Omogoči ali onemogoči izhod DC.
9. NETWORK Nastavi naslov IP omrežja.
10. PONAŠTAVITEV NA TOVARNIŠKE NASTAVITVE Spremeni vse vrednosti OSD na tovarniško privzete.



Podmeniji v meniju LAYOUT (postavitev)

1. LAYOUT Spremeni postavitev slike. (Single, PIP, PBP, Triple, Quad) (Quad FS-A2702DS, FS-A2702DST, FS-A3202DS)
2. NAČIN Spremeni način postavitve v PBP, Triple, Quad. (način 1, način 2, način 3). Se ne uporablja v načinu PIP.
3. WINDOW SELECT Izbere aktivno okno.
4. INPUT SWAP Zamenja položaj primarne in sekundarne slike.
5. PIP SIZE Spremeni velikost PIP. Na razpolago samo v načinu PIP.
6. PIP POSITION Spremeni položaj PIP. (L-Top, R-Top, Mid, L-Bot, R-Bot) Na razpolago samo v načinu PIP.

Postavitev okna

Slika v sliki (PIP)

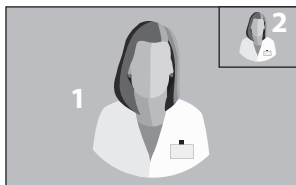

Slika ob sliki (PBP)

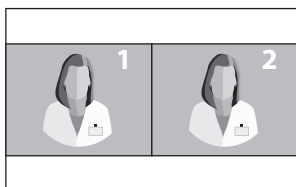

Način 1



Način 2

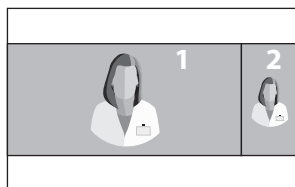

Način 3

Triple (trojno)

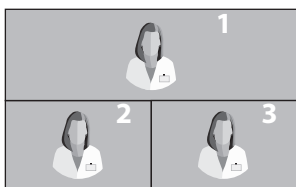

Način 1

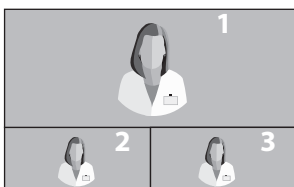

Način 2

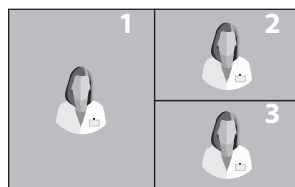

Način 3

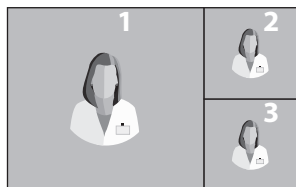

Način 4

Postavitev okna

FS-A2702DS, FS-A2702DST, FS-A3202DS

Quad (štiri)

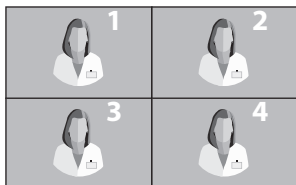

Način 1

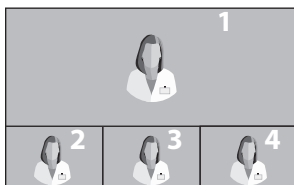

Način 2

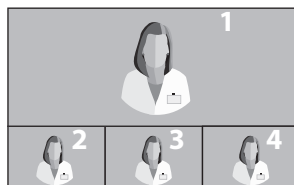

Način 3

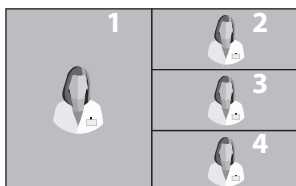

Način 4

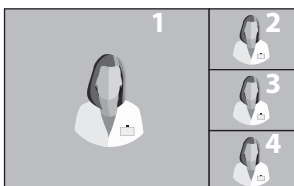

Način 5

Čas vhodnega signala

Resolucija	Vzorčenje in format	Globina slikovnih pik	HDMI 1	HDMI 2	DP
640 x 480 / 60p	RGB 4 : 4 : 4 YCbCr 4 : 4 : 4 YCbCr 4 : 2 : 2	8 / 10 bit 8 / 10 bit 12 bit	• • •	• • •	• • •
720 x 480 / 60p	RGB 4 : 4 : 4 YCbCr 4 : 4 : 4 YCbCr 4 : 2 : 2	8 / 10 bit 8 / 10 bit 12 bit	• • •	• • •	• • •
720 x 576 / 50p	RGB 4 : 4 : 4 YCbCr 4 : 4 : 4 YCbCr 4 : 2 : 2	8 / 10 bit 8 / 10 bit 12 bit	• • •	• • •	• • •
1280 x 720 / 50p	RGB 4 : 4 : 4 YCbCr 4 : 4 : 4 YCbCr 4 : 2 : 2	8 / 10 bit 8 / 10 bit 12 bit	• • •	• • •	• • •
1280 x 720 / 60p	RGB 4 : 4 : 4 YCbCr 4 : 4 : 4 YCbCr 4 : 2 : 2	8 / 10 bit 8 / 10 bit 12 bit	• • •	• • •	• • •
1920 x 1080 / 50i	RGB 4 : 4 : 4 YCbCr 4 : 4 : 4 YCbCr 4 : 2 : 2	8 / 10 bit 8 / 10 bit 12 bit	• • •	• • •	• • •
1920 x 1080 / 60i	RGB 4 : 4 : 4 YCbCr 4 : 4 : 4 YCbCr 4 : 2 : 2	8 / 10 bit 8 / 10 bit 12 bit	• • •	• • •	• • •
1920 x 1080 / 50p	RGB 4 : 4 : 4 YCbCr 4 : 4 : 4 YCbCr 4 : 2 : 2	8 / 10 bit 8 / 10 bit 12 bit	• • •	• • •	• • •
1920 x 1080 / 60p	RGB 4 : 4 : 4 YCbCr 4 : 4 : 4 YCbCr 4 : 2 : 2	8 / 10 bit 8 / 10 bit 12 bit	• • •	• • •	• • •

Čas vhodnega signala

FS-A2702DS, FS-A2702DT, FS-A2702DST, FS-A3202DS

Vmesnik	Resolucija	Vzorčenje in format	Globina slikovnih pik	SDI 1	SDI 2
SD	720 x 487 / 59.94i	YCbCr 4 : 2 : 2	10 bit	•	•
	720 x 576 / 50i	YCbCr 4 : 2 : 2	10 bit	•	•
HD	1280 x 720 / 24p	YCbCr 4 : 2 : 2	10 bit	•	•
	1280 x 720 / 25p	YCbCr 4 : 2 : 2	10 bit	•	•
	1280 x 720 / 30p	YCbCr 4 : 2 : 2	10 bit	•	•
	1280 x 720 / 50p	YCbCr 4 : 2 : 2	10 bit	•	•
	1280 x 720 / 59.94p	YCbCr 4 : 2 : 2	10 bit	•	•
	1280 x 720 / 60p	YCbCr 4 : 2 : 2	10 bit	•	•
	1920 x 1080 / 24p	YCbCr 4 : 2 : 2	10 bit	•	•
	1920 x 1080 / 25p	YCbCr 4 : 2 : 2	10 bit	•	•
	1920 x 1080 / 30p	YCbCr 4 : 2 : 2	10 bit	•	•
	1920 x 1080 / 50i	YCbCr 4 : 2 : 2	10 bit	•	•
	1920 x 1080 / 59.94i	YCbCr 4 : 2 : 2	10 bit	•	•
1920 x 1080 / 60i	YCbCr 4 : 2 : 2	10 bit	•	•	
3G	1920 x 1080 / 50i	YCbCr 4 : 2 : 2 level B -Dual Stream	10 bit	•	•
	1920 x 1080 / 60i	YCbCr 4 : 2 : 2 level B -Dual Stream	10 bit	•	•
	1920 x 1080 / 50p	YCbCr 4 : 2 : 2	10 bit	•	•
	1920 x 1080 / 60p	YCbCr 4 : 2 : 2	10 bit	•	•

Specifikacije

FS-E2102D

Postavka	Opis
Plošča	21,5 palcev TFT LCD (LED)
Resolucija	1920 x 1080 slikovnih pij
Razmerje	16 : 9
aktivno območje	476,06 (V) mm x 267,79 (G) mm
Hitrost slikovnih pik (mm)	0,2479 x 0,2479
Odzivni čas (tipičen)	22 ms (narašča in pada)
Število barv	16,7 milijona
Svetlost (tipična)	350 cd/m ²
Gamut	BT.709 kalibriran
Razmerje kontrasta (tipično)	1000 : 1
Površinska obdelava	Antirefleks, antiprstni odtis
Zorni kot (CR>10)	R/L 178°, U/D 178°
Vhodni signal	2 x HDMI (1.4) 1 x DP (1.2)
Izhodni signal	1 x HDMI (1.4)
Napajalnik	AC/DC adapter (AC 100~240 V, DC 12V/5A)
Poraba energije	40W najv.
Zakasnitev (običajna)	2 ms najv.
Dimenzija enote	527,9 (Š) x 334,5 (V) x 58,9 (D) mm 20,78 (Š) x 13,17 (V) x 2,32 (D) mm
Velikost embalaže	667 (Š) x 580 (V) x 163 (D) mm 26,26 (Š) x 22,83 (V) x 6,41 (D) mm
IP ocena	IP33 – povesod
Teža	5,48 kg, 12,08 lbs. (monitor) 8,45 kg, 18,62 lbs. (paket za pošiljanje)

Specifikacije

FS-E2102DT

Postavka	Opis
Plošča	21,5 palcev TFT LCD (LED)
Resolucija	1920 x 1080 slikovnih pij
Razmerje	16 : 9
aktivno območje	476,06 (V) mm x 267,79 (G) mm
Zaslon na dotik	Projicirni kapacitivni USB (2,0)
Hitrost slikovnih pik (mm)	0,2479 x 0,2479
Odzivni čas (tipičen)	22 ms (narašča in pada)
Število barv	16,7 milijona
Svetlost (tipična)	300 cd/m ²
Gamut	BT.709 kalibriran
Razmerje kontrasta (tipično)	1000 : 1
Površinska obdelava	Antirefleks, antiprsteni odtis
Zorni kot (CR>10)	R/L 178°, U/D 178°
Vhodni signal	2 x HDMI (1.4) 1 x DP (1.2)
Izhodni signal	1 x HDMI (1.4)
Napajalnik	AC/DC adapter (AC 100~240 V, DC 12V/5A)
Poraba energije	45W najv.
Zakasnitev (običajna)	2 ms najv.
Dimenzija enote	527,9 (Š) x 334,5 (V) x 58,9 (D) mm 20,78 (Š) x 13,17 (V) x 2,32 (D) mm
Velikost embalaže	667 (Š) x 580 (V) x 163 (D) mm 26,26 (Š) x 22,83 (V) x 6,41 (D) mm
IP ocena	IP33 – povsod
Teža	5,5 kg, 12,12 lbs. (monitor) 8,48 kg, 18,69 lbs. (paket za pošiljanje)

Specifikacije

FS-A2702DS

Postavka	Opis
Plošča	27 palcev TFT LCD (LED)
Resolucija	1920 X 1080 slikovne pike
Razmerje	16 : 9
aktivno območje	597,89 (V) mm x 336,31 (G) mm
Hitrost slikovnih pik (mm)	0,3114 x 0,3114
Odzivni čas (tipičen)	14 ms (siva do sive)
Število barv	1,07 milijarde
Svetlost (tipična)	800 cd/m ²
Gamut	BT.709 kalibriran
Razmerje kontrasta (tipično)	1000 : 1
Površinska obdelava	Antirefleks, antiprsteni odtis
Zorni kot (CR>10)	R/L 178°, U/D 178°
Vhodni signal	2 x HDMI (1.4) 1 x DP (1.2) 2 x SDI (3G, HD, SD)
Izhodni signal	1 x HDMI (1.4) 2 x SDI (3G, HD, SD)
Napajalnik	AC/DC adapter (AC 100–240 V, DC 24V 6,6A)
Poraba energije	100W najv.
Zakasnitev (običajna)	2 ms najv.
Dimenzija enote	673 (Š) x 425 (V) x 75,2 (D) mm 26,49 (Š) x 16,73 (V) x 2,96 (D) mm
Velikost embalaže	743 (Š) x 653 (V) x 227 (D) mm 29,25 (Š) x 25,71 (V) x 8,94 (D) mm
IP ocena	IP33 – povsod
Teža	8,52 kg, 18,78 lbs. (monitor s pokrovom) 13 kg, 28,66 lbs. (paket za pošiljanje)

Specifikacije

FS-A2702DT

Postavka	Opis
Plošča	27 palcev TFT LCD (LED)
Resolucija	1920 X 1080 slikovne pike
Razmerje	16 : 9
aktivno območje	597,89 (V) mm x 336,31 (G) mm
Zaslon na dotik	Projicirni kapacitivni USB (2.0)
Hitrost slikovnih pik (mm)	0,3114 x 0,3114
Odzivni čas (tipičen)	14 ms (siva do sive)
Število barv	1,07 milijarde
Svetlost (tipična)	700 cd/m ²
Gamut	BT.709 kalibriran
Razmerje kontrasta (tipično)	1000 : 1
Površinska obdelava	Antirefleks, antiprsteni odtis
Zorni kot (CR>10)	R/L 178°, U/D 178°
Vhodni signal	2 x HDMI (1.4) 1 x DP (1.2)
Izhodni signal	2 x HDMI (1.4)
Napajalnik	AC/DC adapter (AC 100–240 V, DC 24V 6,6A)
Poraba energije	120W najv.
Zakasnitev (običajna)	2 ms najv.
Dimenzija enote	673 (Š) x 425 (V) x 75,2 (D) mm 26,49 (Š) x 16,73 (V) x 2,96 (D) mm
Velikost embalaže	743 (Š) x 653 (V) x 227 (D) mm 29,25 (Š) x 25,71 (V) x 8,94 (D) mm
IP ocena	IP33 – povsod
Teža	8,52 kg, 18,78 lbs. (monitor s pokrovom) 13 kg, 28,66 lbs. (paket za pošiljanje)

Specifikacije

FS-A2702DST

Postavka	Opis
Plošča	27 palcev TFT LCD (LED)
Resolucija	1920 X 1080 slikovne pike
Razmerje	16 : 9
aktivno območje	597,89 (V) mm x 336,31 (G) mm
Zaslona na dotik	Projicirni kapacitivni USB (2.0)
Hitrost slikovnih pik (mm)	0,3114 x 0,3114
Odzivni čas (tipičen)	14 ms (siva do sive)
Število barv	1,07 milijarde
Svetlost (tipična)	700 cd/m ²
Gamut	BT.709 kalibriran
Razmerje kontrasta (tipično)	1000 : 1
Površinska obdelava	Antirefleks, antiprsteni odtis
Zorni kot (CR>10)	R/L 178°, U/D 178°
Vhodni signal	2 x HDMI (1.4) 1 x DP (1.2) 2 x SDI (3G, HD, SD)
Izhodni signal	1 x HDMI (1.4) 2 x SDI (3G, HD, SD)
Napajalnik	AC/DC adapter (AC 100–240 V, DC 24V 6,6A)
Poraba energije	120W najv.
Zakasnitev (običajna)	2 ms najv.
Dimenzija enote	673 (Š) x 425 (V) x 75,2 (D) mm 26,49 (Š) x 16,73 (V) x 2,96 (D) mm
Velikost embalaže	743 (Š) x 653 (V) x 227 (D) mm 29,25 (Š) x 25,71 (V) x 8,94 (D) mm
IP ocena	IP33 – povsod
Teža	8,67 kg, 19,11 lbs. (monitor s pokrovom) 13,3 kg, 29,32 lbs. (paket za pošiljanje)

Specifikacije

FS-A3202DS

Postavka	Opis
Plošča	32 palcev TFT LCD (LED)
Resolucija	1920 X 1080 slikovne pike
Razmerje	16 : 9
aktivno območje	698,4 (V) mm x 392,9 (G) mm
Hitrost slikovnih pik (mm)	0,36375 x 0,36375
Odzivni čas (tipičen)	25 ms
Število barv	16,7 milijona
Svetlost (tipična)	500 cd/m ²
Gamut	BT.709 kalibriran
Razmerje kontrasta (tipično)	1300 : 1
Površinska obdelava	Antirefleks, antiprstni odtis
Zorni kot (CR>10)	R/L 178°, U/D 178°
Vhodni signal	2 x HDMI (1.4) 1 x DP (1.2) 2 x SDI (3G, HD, SD)
Izhodni signal	1 x HDMI (1.4) 2 x SDI (3G, HD, SD)
Napajalnik	AC/DC adapter (AC 100–240 V, DC 24V 6,6A)
Poraba energije	90W najv.
Zakasnitev (običajna)	2 ms najv.
Dimenzija enote	773 (Š) x 478 (V) x 75,2 (D) mm 30,43 (Š) x 18,82 (V) x 2,96 (D) mm
Velikost embalaže	914,4 (Š) x 749,3 (V) x 234,95 (D) mm 36 (Š) x 29,5 (V) x 9,25 (D) mm
IP ocena	IP33 – povsod
Teža	11,5 kg, 25,35 lbs. (monitor s pokrovom) 17,3 kg, 38,14 lbs. (paket za pošiljanje)

Specifikacije

Zaslon na dotik

	Opis
Tip	ITO projiciran kapacitativni zaslon na dotik
Delovna napetost	5V
Preglednost	> 85%
Vmesnik	USB 2.0 ali novejši
Točka dotika	10 točk

Zaslon na dotik OS podpora

OS	Različica
Windows	Windows 10 IOT/Windows 10/Windows 8/Windows 7/Windows Vista/Windows 2000/Windows XP
Win CE	Win Embedded Compact 2013/Win Embedded Compact 7/Win CE 6 / WinCE.Net
Linux	CentOS, Debian, Fedora, Gentoo, Mandrake (Mandriva), Meego, Red Hat, Slackware, SuSE (OpenSuSE), Ubuntu (Xubuntu) and Yellow Dog etc. Supports most 32/64 bit Linux distribucijske različice, vključno s Kernel 2.4.x/2.6.x/3.x.x/4.x.x
Android	Android 2.3 do 7
Mac	OS 9 do 10.12
QNX	RTOS V6.3 do V6.6

Navodila za čiščenje



Upoštevajte bolnišnični protokol za ravnanje s krvjo in telesnimi tekočinami. Očistite zaslon z razredčeno mešanico blagega detergenta in vode. Uporabite mehko bombažno brisačo ali paličico. Uporaba nekaterih detergentov lahko povzroči razgradnjo nalepk in plastičnih delov izdelka. Posvetujte se s proizvajalcem čistil, da preverite, ali je sredstvo primerno. Ne dovolite, da tekočina vdre v zaslon.

Previdnostni ukrepi

- Pazite, da ne poškodujete ali opraskate sprednjega filtra ali LCD zaslona.
- Ne uporabljajte krpe iz sintetičnega materiala (poliestra), saj lahko to povzroči elektrostatično obarvanje LCD zaslona.
- Upoštevajte bolnišnični protokol, če je treba pred namestitvijo zaslon razkužiti.

Sprednji filter

1. Odstranite prah s suho mehko bombažno krpo, ki ne pušča vlaken.
2. Odstranite prstne odtise ali maščobe z mehko bombažno krpo, ki ne pušča vlaken, rahlo navlaženo z navadno vodo ali blagim trgovskim sredstvom za čiščenje stekla, primernim za prevlečene steklene površine.
3. Nežno obrišite s suho bombažno krpo.

Preizkušeni in odobreni so naslednji čistilni izdelki:

• Dezinfekcijsko sredstvo Misty Clear Lemon 10 • Čistilo za steklo Bohle • Visokozmogljivo sredstvo za čiščenje stekla in površin Zep • Klear Screen • Screen TFT (Kontakt Chemie) • Incidin Foam (Ecolab) • Microzid • Blag detergent • Izopropilni alkohol s koncentracijo <5% • Gospodinjsko belilo (generični natrijev hipoklorit, raztopine 5,25% natrijevega hipoklorita, razredčene z vodo med 1:10 in 1:100)

NE uporabljajte na sprednjem filtru:

- Alkohol/topila višje koncentracije > 5 % • Močne alkalije, močna topila • Kislina • Detergenti s fluoridom • Detergenti z amoniakom • Detergenti z abrazivi • Jeklena volna • Goba z abrazivi • Jeklena rezila • Sintetična (poliestrska) krpa • Krpa z jeklenimi nitmi

Omarica

1. Omarico očistite z mehko bombažno krpo, rahlo navlaženo s priznanim čistilnim sredstvom za medicinsko opremo.
2. Ponovite samo z vodo.
3. Do suhega obrišite s suho krpo.

Omarica je bila preizkušena na odpornost na naslednje izdelke:

• Virexovo čistilno sredstvo za razkuževanje • Misty Clear Lemon 10 razkužilo • Misty večnamensko čistilno sredstvo za razkuževanje • Misty večnamensko razkuževalno sredstvo za čiščenje II • Zep visokozmogljivo sredstvo za čiščenje stekla in površin • Klear zaslon • zaslon TFT (kontaktna kemikalija) • Incidin pena (Ecolab) • Microzid • Blag detergent • Izopropil alkohol s koncentracijo <5% • Gospodinjsko belilo (generični natrijev hipoklorit, raztopine 5,25% natrijevega hipoklorit, razredčen z vodo med 1:10 in 1:100) • Natančno čistilo za bolniško peno Razkužilo



Hvala, ker ste izbrali naš izdelek.

Servis

Za informacije o izdelku ali pomoč se obrnite na ustrezno službo za pomoč strankam, ki je navedena spodaj.

Garancija

Eno leto, deli in delo.

 Predstavnik ES

KTR Europe GmbH

Mergenthalerallee 77, Eschborn 65760, Nemčija

Tel : +49(0)6196-887170



FOREESEON GmbH

Industriestrasse 38a, 63150 Heusenstamm, Nemčija

Tel. +49(0)6104-643980



FOREESEON UK Ltd.

1 Wolsley Road, East Molesey

Surrey, KT8 9EL

Združeno kraljestvo

Tel. +44-(0)208-546-1047



FOREESEON KOREA

B-408, U-Space2, 670 Daewangpangyo-ro, Bundang-gu,

Seongnam-si, Gyeonggi-do, Republic of Korea

Tel. +82-31-8017-0780



FOREESEON (Shanghai) Medical Equipment Co., Ltd.

Room 1010, Building A

1439 Wuzhong Road

Rhein Hongjing Center, Minhang District, Shanghai, China

Tel: 18521095596



FSN™

FOREESEON CUSTOM DISPLAYS, INC.

2210 E. Winston Road, Anaheim, CA 92806 ZDA

Tel.: 1-714-300-0540 Faks: 1-714-300-0546

FSN2079 1/2024 Rev. - 1/2024

Specifikacije se lahko spremenijo z obvestilom ali brez njega.



www.fsnmed.com