

FSN

System til behandling af afbildninger

Brugsanvisning

IPS720

Videoptager til Medicinsk Brug

IPS740DG

Videoptager til Medicinsk Brug

Før du tilslutter, betjener eller justerer dette produkt, bedes du læse denne brugsanvisning omhyggeligt og fuldstændigt.

Dansk

Specifikationerne og oplysningerne i dette dokument kan ændres uden varsel.



Brugsanvisning til dette produkt er også tilgængelig i elektronisk form (eFU). Vælg mellem flere sprog. Brug Adobe Acrobat-software til at få vist eFUs. Få adgang til eFUs online på : fsnmed.com/support/eifu/

Produktbeskrivelse / Påtænkt brug



IP5720

IP5720 tilbyder HD-fotooptagelse (op til 1920x1080p) og videooptagelse af medicinske sessioner (op til 1080p 60Hz).

Systemet optager samtidig til den 2 terabyte interne harddisk og et eksternt USB-flashdrev. Derudover kan IP5720 optage 2 kilder på én gang og afspille 1 eller 2 kilder fra den samme videofil.

Brugergrænsefladekontrol styres via skærmen og knapperne foran enheden eller en ekstern skærm med enten berøringsskærm eller mus og tastatur. IP5720 integreres nemt i medicinske it-arbejdsgange.



IP5740DG

IP5740DS, DG er et alt-i-et 4K medicinsk videooptagelsessystem, der optager stillbilleder eller optager udvidede sessioner med videosignaler til senere afspilning eller overførsel til andre medier.

Alle oplagede filer gemmes på en intern harddisk. Disse filer kan derefter afspilles på en skærm eller overføres til forskellige medier, herunder eksterne drev, hukommelsespinde og netværkssmapper eller servere.

Systemkontrolelementer administreres via en grafisk grænseflade, der vises på den forreste LCD-skærm, eller på en tilsluttet ekstern skærm.

Tilsigtet Formål

Denne enhed er beregnet til at blive tilsluttet andet medicinsk udstyr. Denne enhed er ikke beregnet til diagnosticering. Denne enhed er beregnet til at være kompatibel med andet højt specialiseret kirurgisk og diagnostisk udstyr, der anvendes i kirurgiske suiter, operationsstuer, skadestuer og proceduremæssige faciliteter.

Tilsigtet Brug Miljø

Denne enhed er beregnet til at blive brugt af en uddannet læge i en sundhedsfacilitet indstilling, hvor kontakt med en patient er usandsynligt (ingen anvendt del).

Denne skærm er designet til at opfylde de medicinske sikkerhedskrav for en patient nærheds enhed.



































Advarsel: Denne enhed må ikke bruges i forbindelse med Life Support-udstyr.

Indikationer til Brug

Denne enhed skal bruges af en uddannet læge. Denne enhed optager og gemmer video- og stillbilleder under kirurgiske procedurer til senere afspilning eller overførsel til andre medier. Denne enhed er ikke beregnet til diagnosticering.

Symbol definitioner

Følgende symboler vises på produktet, dets mærkning eller produktemballagen. Hvert symbol indeholder en særlig definition som defineret nedenfor:

	Farlige : Højspænding		Strømadapter		Se ledsagende dokumenter
	Jævnstrøm		Angiver ækvipotentiale jorden jorden		Entydigt enheds-id
	Angiver beskyttende jordbund		Angiver top-bund-retning		Korea Certificering
	DC-strømstyrings kontakt		Skrøbelige		Tænd/sluk-knap til jævnstrøm
	Må ikke blive våd		Maksimal stabling		Kina RoHS-etiketter.
	Se betjeningsvejledningen.		Angiver producenten		Katalognummer
	Angiver fremstillingsdatoen		Autoriseret repræsentant i det Europæiske Fællesskab		Medicinsk udstyr
	Serienummer		Begrænsning af fugtighed		Se betjeningsvejledningen - elektronisk
	Temperatur begrænsning		Begrænsning af atmosfærisk tryk		Importørenhed
	UK Overensstemmelse Vurderet		Tænd		Sluk
	Ansvarlig person i Det Forenede Kongerige				
	Viser bevis for overensstemmelse med EU 2017/745-forordningen om medicinsk udstyr og gældende standarder.				
	Medicinsk udstyr er i overensstemmelse med ANSI/AAMI ES60601-1 (2005) + AMD 1 (2012) og CAN/CSA-C22.2 Nr. 60601-1 (2014) med hensyn til elektrisk stød, brandfare og mekanisk fare.				
	Testet for at overholde FCC klasse B-standard (USA).				
	Affald af elektrisk og elektronisk udstyr (WEEE-direktiv 2012/19/EU). Dette symbol indikerer, at affaldet af elektronisk udstyr ikke må bortskaffes som sorteret kommunalt affald og skal indsamles separat. Kontakt producenten eller andre autoriserede bortskaffelses firmaer for at aflægge dit udstyr.				

Bemærk: En trykt kopi af manualen på engelsk er forsynet med produktet. Brugere i EU's medlemsstater bedes kontakte den lokale distributør for at få andre sprog. Dette gælder for EU-medlemsstater, hvor produktet er købt via autoriserede kanaler.

Advarsler og forholdsregler

Oplysninger om forsigtighed



Dette symbol advarer brugeren om, at vigtig litteratur vedrørende driften af denne enhed er blevet inkluderet. Derfor bør det læses omhyggeligt for at undgå potentielle problemer.



Dette symbol advarer brugerne om, at un-isoleret spænding i enheden kan have tilstrækkelig størrelse til at forårsage elektrisk stød. Derfor er det farligt at komme i kontakt med nogen del inde i enheden. For at mindske risikoen for elektrisk stød må du IKKE fjerne dækslet (eller bagsiden). Der er ingen indvendige dele, der kan betjenes af brugeren. Overlad servicering til faguddannet personale.

For at undgå brand-eller stød fare må denne enhed ikke udsættes for regn eller fugt. Brug ikke denne enheds polariserede stik med en forlænger lednings beholder eller andre udtag, med mindre benene kan indsættes helt.



Underwriters Laboratories (UL) klassifikation:

UL overholdelse af sikkerhedskrav:

Denne enhed er U.L. KUN ER KLASIFICERET MED HENSYN TIL ELEKTRISK STØD, BRAND-OG MEKANISKE RISICI I HENHOLD TIL UL 60601-1/CAN/CSA C22.2 NO. 601.1



EU-overensstemmelse og EMC-overensstemmelse:

Denne enhed opfylder kravene i EN60601-1 og EN60601-1-2 for at overholde EU's forordning om medicinsk udstyr (MDR 2017/745). CE klasse I medicinsk udstyr tilbehør.

Brug 120V bedømmelse 5-15P type stik kun i USA.

Forsigtighed: Sørg for, at strømledningen er den korrekte type, der kræves i dit område. Denne enhed har en universel strømforsyning, der tillader drift i enten 100-120V AC eller 200-240V AC spænding områder (ingen bruger justering er påkrævet).

Brug den korrekte lysnetledning med korrekt stiktype. Hvis strømkilden er 120 V AC, skal du bruge en strømledning, som er en Hospital lønklasse strømledning med NEMA 5-15 stil plug, der er mærket for 125 volt AC med UL og C-UL godkendelser. Hvis strømkilden er en 240 V strømforsyning, brug tandem (T klinge) type vedhæftet stik med jord leder ledning, der opfylder de respektive europæiske lands sikkerhedsregler.



Genanvendelse (WEEE-direktiv 2012/19/EU)

Følg lokale gældende ordinancer og genbrugs planer vedrørende genanvendelse eller bortskaffelse af dette udstyr.

Advarsel: Brug af dette udstyr, der støder op til eller stables med andet udstyr, bør undgås, fordi det kan resultere i forkert drift. Hvis en sådan anvendelse er nødvendig, skal dette udstyr og det andet udstyr overholdes for at kontrollere, at de fungerer normalt.

Advarsel: Brug af andet tilbehør, transducere og kabler end dem, der er specificeret eller leveret af fabrikanten af dette udstyr, kan resultere i øgede elektromagnetiske emissioner eller nedsat elektromagnetisk immunitet for dette udstyr og resultere i ukorrekt drift.

Advarsel: Bærbart RF-kommunikationsudstyr (herunder eksterne enheder såsom antennekabler og eksterne antenner) bør ikke anvendes tættere end 30 cm (12 tommer) på nogen del af denne medicinske skærm, herunder kabler specificeret af producenten. Ellers kan det medføre en forringelse af udstyrets ydeevne.

Advarsel: Brug af dette udstyr i røntgen- eller magnetisk resonansmiljø kan resultere i forringelse af dette udstyrs ydeevne, interferens med andet udstyr eller interferens med radiotjenester.

Advarsel: Brugen af kabler og/eller andet tilbehør sammen med denne anordning, bortset fra dem, der er angivet, kan resultere i øgede emissioner eller nedsat immunitet for denne anordning.

Advarsel: Dette produkt anses ikke fysisk for at tilsluttes elektrokirurgisk HF-udstyr (højfrekvent).

Advarsel: Ikke egnet til brug i nærværelse af en antændeligt bedøvelsesmiddel blanding med ilt eller med lattergas.

Sikkerhedsanvisninger

Om Sikkerhed

1. Før du tilslutter netledningen, skal du sørge for, at spændingsbetegnelsen svarer til den lokale strømforsyning.
2. Sæt aldrig noget metallisk i enhedens skabsåbninger. Dette kan skabe fare for elektrisk stød.
3. Fjern ikke dækslet for at reducere risikoen for elektrisk stød. Der er ingen indvendige dele, der skal serviceres af brugeren. Kun en kvalificeret tekniker bør åbne sagen om enheden.
4. Brug aldrig enheden, hvis netledningen er blevet beskadiget. Lad ikke noget hvile på strømledningen, og hold ledningen væk fra områder, hvor folk kan rejse over den.
5. Sørg for at holde stikket nede, ikke i ledningen, når du kobler enhedens netledning fra en stikkontakt.
6. Tag stikket ud af enhedens netledning, når den ikke bruges i længere tid.
7. Tag stikket ud af stikkontakten før nogen tjeneste.
8. Hvis denne enhed ikke fungerer normalt, især hvis der er usædvanlige lyde eller lugte, der kommer fra det, skal du straks tage stikket ud og kontakte en autoriseret forhandler eller servicecenter.
9. Kontakt venligst producenten, hvis sættet skal installeres i et utilgængeligt område.

Advarsel: Berør ikke input-eller outputstik og patienten samtidigt.

Advarsel: Denne enhed er beregnet til tilslutning til indgangs-/udgangssignaler og andre stik, der overholder den relevante IEC-standard (f.eks. IEC60950 for it-udstyr og IEC60601-serier til medicinsk elektrisk udstyr). Desuden skal alle sådanne kombinationssystemer være i overensstemmelse med standard IEC 60601-1-1 eller § 16 i de 3 ed. i IEC 60601-1 for henholdsvis sikkerhedskrav til elektriske systemer til medicinsk udstyr. Enhver person, der har dannet et kombinationsystem, er ansvarlig for, at systemet overholder kravene i IEC 60601-1-1 eller § 16 i de 3 Ed. IEC 60601-1, hhv. Hvis du er i tvivl, skal du kontakte en kvalificeret tekniker eller din lokale repræsentant.

Advarsel: For at undgå risiko for elektrisk stød må dette udstyr kun tilsluttes en forsyningsledning med beskyttende jord. Strømforsyningen er angivet som en del af enheden. An placer ikke udstyret på en sådan måde, at det er vanskeligt at frakoble netledningsstikket fra apparatets indløb.

Advarsel: Dette udstyr må ikke ændres uden producentens tilladelse.

Produktsikringen har en lavere brudkapacitet. Installer ikke på bygningens elsystem, potentielle kortslutningsstrøm på over 35 A.

Miljøbetingelser for drift og oplagring.

Temperaturområde inden for 0 °C til 40 °C (drift), -20 °C til 60 °C (opbevaring)

Relativ luftfugtighed 10% til 85%

Atmosfærisk trykområde inden for 500 til 1060 hPa.

Ved installation

1. Åbninger i enhedens kabinet er til rådighed for ventilation. For at undgå overophedning bør disse åbninger ikke blokeres eller dækkes. Hvis du sætter enheden i en reol eller et andet lukket rum, skal du sørge for at give tilstrækkelig ventilation.
2. Enheden må ikke udsættes for regn eller bruge den i nærheden af vand. Hvis enheden ved et uheld bliver våd, skal du tage stikket ud og straks kontakte en autoriseret forhandler. Du kan rengøre enheden med en fugtig klud, hvis det er nødvendigt, men sørg for at tage enheden ud først.
3. Placer enheden i nærheden af en lettilgængelig stikkontakt.
4. Høj temperatur kan give problemer. Den maksimale driftstemperatur er 40°C. Brug ikke enheden i direkte sollys, og hold den væk fra varmeapparater, komfurer, pejse og varmekilder.
5. Brug altid kun de originale kabler og tilbehør sammen med enheden.

Reparation

Forsøg ikke selv at servicere enheden, da åbning eller fjernelse af dæksler kan udsætte dig for farlige spændinger eller andre farer og annullerer garantien. Overlad al service til kvalificeret servicepersonale. Tag enhedens stik ud af strømkilden, og henvis service til kvalificeret personale under følgende betingelser:

- Hvis ledningen eller stikket er beskadiget eller flosset.
- Hvis der er spildt væske i enheden.
- Hvis genstande er faldet ind i enheden.
- Hvis anordningen har været udsat for regn eller fugt.
- Hvis anordningen har været udsat for stort stød ved at blive tabt.
- Hvis kabinettet er blevet beskadiget.
- Hvis anordningen ser ud til at være overophedet.
- Hvis anordningen udsender røg eller unormal lugt.
- Hvis enheden ikke fungerer i overensstemmelse med betjeningsvejledningen.

Biohazards

For at forhindre spredning af infektioner bør denne enhed kun anvendes i miljøer, hvor biologisk dekontaminering kan udføres med succes.

Returneret produkt

Når du har foretaget fejlfinding, skal du desinficere enheden og returnere den til FSN ved hjælp af den originale emballage, hvis der stadig er problemer. Medtag det tilbehør, der fulgte med enheden, i returforsendelsen. Vedlæg en kort forklaring på fejlen.

Kontakt FSN Medical Technologies for at få et returgodkendelsesnummer og instruktioner, før du returnerer enheden.

Tilbehør

Brug kun tilbehør, der er angivet af producenten, eller sælges sammen med enheden.

Klassificering af Overholdelse af Sikkerhedsreglerne

- Beskyttelse mod elektrisk stød: Klasse I inklusive AC/DC-adapter Medicinsk udstyr er i overensstemmelse med ANSI/AAMI ES60601-1 (2005) + AMD 1 (2012) og CAN/CSA-C22.2 Nr. 60601-1 (2014) med hensyn til elektrisk stød, brandfare og mekanisk fare.
- Anvendte dele: Ingen Anvendte Dele.
- Graden af sikkerhed ved tilstedeværelse af antændelige bedøvelsesmiddel med luft eller med ilt eller med lattergas. Ikke egnet til brug i nærværelse af en antændeligt bedøvelsesmiddel blanding med ilt eller med lattergas.
- Til kritiske applikationer anbefales det at have en erstatningsenhed til rådighed.
- Funktionsmåde: Kontinuerlig.

Meddelelse til brugeren:

Enhver alvorlig hændelse, der er indtruffet i forbindelse med anordningen, skal indberettes til fabrikanten og den kompetente myndighed i den medlemsstat, hvor brugeren og/eller patienten er etableret. Kontakt din lokale FSN Medical Technologies-salgsrepræsentant for at få oplysninger om ændringer og nye produkter.

Elektromagnetisk Kompatibilitet

Denne enhed er designet og testet til at overholde IEC 60601-1-2:2014/AMD1:2020-kravene til EMC med andet udstyr. For at sikre elektromagnetisk kompatibilitet (EMC) skal skærmen installeres og betjenes i overensstemmelse med EMC-oplysningerne i denne brugsanvisning.

Denne enhed er blevet testet og fundet i overensstemmelse med grænserne for en klasse B digital enhed, i henhold til del 15 af FCC-reglerne. Disse grænser er designet til at yde rimelig beskyttelse mod interferens. Denne enhed kan udstråle radiofrekvensenergi, og hvis det ikke installeres og anvendes i overensstemmelse med instruktionerne, kan det forstyrre andet radiokommunikationsudstyr. Der er ingen garanti for, at der ikke vil opstå interferens i en bestemt installation. Hvis dette udstyr viser sig at forårsage skadelig interferens i radio- eller tv-modtagelse, opfordres brugeren til at forsøge at afhjælpe interferensen ved at udføre en eller flere af følgende forholdsregler:

1. Drej eller Flyt modtagerantennen.
2. Forøg afstanden mellem enheden og genstanden for interferens.
3. Tilslut denne enhed til en stikkontakt på et andet elektrisk kredsløb end det, som emnet for interferens er tilsluttet.
4. Kontakt forhandleren eller en erfaren radio/tv-tekniker for at få hjælp

MEDDELELSER TIL BRUGER

Denne enhed overholder afsnit 15 i FCC-reglerne. Brug er underlagt følgende to betingelser: (1) enheden må ikke forårsage skadelig interferens, og (2) enheden skal acceptere enhver interferens, der modtages, herunder interferens, der kan forårsage uønsket drift.

FCC ADVARSEL

Denne enhed genererer eller bruger radiofrekvensenergi. Ændringer eller ændringer af denne anordning kan forårsage skadelig interferens, medmindre ændringerne udtrykkeligt er godkendt i brugsanvisningen. Brugeren kan miste autoritet til at bruge dette udstyr, hvis der foretages en uautoriseret ændring eller modifikation.

PRODUKTETS LEVETID

Enhedens ydeevne kan forringes over længere tid. Kontroller jævnligt, at enheden fungerer korrekt. Enhedens forventede levetid er fire år. Hold enheden ren for at forlænge dens driftslevetid.

1. Vejledning og producentdeklaration-elektromagnetisk emission

Denne enhed er beregnet til brug i det elektromagnetiske miljø, der er specificeret nedenfor. Brugeren af enheden skal sørge for, at enheden betjenes i et sådant miljø.		
Målinger af interferensemissioner	Overensstemmelsesniveau	Elektromagnetisk miljø-vejledning
RF-emissioner i overensstemmelse med CISPR 11	Overholder Gruppe 1	Denne anordnings egenskaber bestemmes ved udsendelse, gør det muligt at anvende den (CISPR 11, Klasse A). Når denne enhed bruges i et opholdsområde (hvor CISPR 11 normalt kræver Klasse B), yder den muligvis ikke tilstrækkelig beskyttelse af radiotjenester. Brugeren skal om nødvendigt træffe afhjælpende foranstaltninger.
RF-emissioner i overensstemmelse med CISPR 11	Overholder Klasse B	
Emission af harmoniske svingninger til IEC 61000-3-2	Overholder Klasse A	
Spændingsudsving/flimmeremissioner acc. til IEC 61000-3-3	Opfylder	

2. Til brug af ME-udstyr i professionelle sundhedsfaciliteter. Vejledning og producentdeklaration-Elektromagnetisk immunitet

Denne enhed er beregnet til brug i det elektromagnetiske miljø, der er specificeret nedenfor. Brugeren af enheden skal sørge for, at den bruges i et sådant miljø.		
Test af interferensimmunitet	IEC 60601-1-2:2014 overensstemmelsesniveau	Elektromagnetisk miljø-vejledning
Elektrostatisk udledning (ESD) acc. til IEC 61000-4-2	Overholder ± 2 kV, ± 4 kV, ± 6 kV, ± 8 kV kontaktudledning ± 2 kV, ± 4 kV, ± 8 kV ± 15 kV luftudledning	Gulve skal være lavet af træ, beton eller keramiske fliser. Hvis gulvet er belagt med syntetisk materiale, skal den relative luftfugtighed være mindst 30%
Hurtige forbigående elektriske interferenser/bursts acc. til IEC 61000-4-4	Overholder ± 2 kV for hovedledninger ± 1 kV for input-/udgangslinjer	Kvaliteten af forsyningsspændingen skal svare til kvaliteten af et typisk forretnings- eller hospitalsmiljø.
Overspændingskonto til IEC 61000-4-5	Overholder ± 1 kV push-pull spænding ± 2 kV common-mode spænding	Kvaliteten af forsyningsspændingen skal svare til kvaliteten af et typisk forretnings- eller hospitalsmiljø.
Spændingsdyk, korte afbrydelser og udsving i forsyningen i henhold til IEC 61000-4-11	0% U_T^* ; 0,5 cyklus At 0° , 45° , 90° , 135° , 180° , 225° , 270° , 315° 0% U_T ; 1 cyklus og 70% U_T ; 25/30 cyklusser Enkeltfase: ved 0° 0% U_T ; 250/300 cyklus	Hovedstrøm kvalitet bør være, at en typisk kommercielle eller hospitalsmiljø. Hvis brugeren af enheden anmoder om fortsat funktion, selv når der opstår afbrydelser af strømforsyningen, anbefales det, at enheden leveres fra en strømforsyning, der er fri for afbrydelser.
*Bemærk: U_T er den vekslende spænding, før testniveauerne påføres.		

3. Til brug af ME-udstyr i professionelle sundhedsfaciliteter.

Testspecifikation for KABINETPORTENS IMMUNITET over for trådløst RF-kommunikationsudstyr (i henhold til IEC 60601-1-2:2014)

Denne enhed er beregnet til brug i det elektromagnetiske miljø, der er specificeret nedenfor. Brugeren af enheden skal sørge for, at den bruges i et sådant miljø.						
Testfrekvens MHz	Band MHz	Tjeneste	Graduering	Maksimal effekt W	Afstand m	IMMUNITETS TEST-NIVEAU V/m
385	380 til 390	TETRA 400	Pulsmodulation 18 Hz	1,8	1,0	27
450	430 til 470	GMRS 460 FRS 460	FM ± 5 kHz strøg ± 1 kHz sinusbølge	2	1,0	28
710	704 til 787	Band 13, 17	Pulsmodulation 217 Hz	0,2	1,0	9
745						
780						
810	800 til 960	GSM 800/900 TETRA 800, iDEN 820, CDMA 850, LTE Band 5	Pulsmodulation 18 Hz	2	1,0	28
870						
930						
1720	1700 til 1990	GSM 1800 CDMA 1900 GSM 1900 DECT LTE Band 1,3, 4,25 UMTS	Pulsmodulation 217 Hz	2	1,0	28
1845						
1970						
2450	2400 til 2570	Bluetooth, WLAN 802.11 b/g/n, RFID 2450, LTE Band 7	Pulsmodulation 217 Hz	2	1,0	28
5240	5100 til 5800	WLAN 802.11 a/n	Pulsmodulation 217 Hz	0,2	1,0	9
5500						
5785						
*Bemærk: Hvis det er nødvendigt for at opnå IMMUNITESTESTNIVEAUET, kan afstanden mellem sendeantennen og anordningen reduceres til 1 m. Prøveafstanden på 1 m er tilladt i IEC 61000-4-3.						

4. Vejledning og producentens erklæring – elektromagnetisk immunitet – for udstyr og systemer, der ikke understøtter liv

Denne enhed er beregnet til brug i det elektromagnetiske miljø, der er specificeret nedenfor. Brugeren af enheden skal sørge for, at den bruges i et sådant miljø.			
Test af interferensimmunitet	IEC 60601-1-2:2014 overensstemmelsesniveau	Overensstemmelsesniveau	Elektromagnetisk miljø-vejledning
<p>Udførte RF-forstyrrelser acc. til IEC 61000-4-6</p> <p>Udstrålede RF-forstyrrelser i henhold til IEC 61000-4-3</p>	<p>3 V rms 150 kHz to < 80 MHz</p> <p>3 V/m 80 MHz at 2,5 GHz</p>	<p>3 Veff</p> <p>3 V/m</p>	<p>Bærbart og mobilt RF-kommunikationsudstyr må ikke anvendes tættere på nogen del af og anordningen, herunder kabler, end den anbefalede adskillelsesafstand beregnet ud fra den ligning, der gælder for senderens frekvens.</p> <p>Anbefalet separationsafstand:</p> $d = 1,2 \sqrt{P}$ <p>Hvis P er senderens nominelle effekt i watt [W] ifølge oplysninger fra senderproducenten, og d er den anbefalede adskillelsesafstand i meter [m].</p> <p>De stationære senders feltstyrke ved alle frekvenser på stedet a bør ifølge en undersøgelse være mindre end overensstemmelsesniveauet b.</p> $d = 1,2 \sqrt{P}$ <p>80 MHz to < 800 MHz</p> $d = 2,3 \sqrt{P}$ <p>800 MHz at 2,5 GHz</p> <p>Der kan forekomme interferens i nærheden af udstyr, der er mærket med følgende symbol:</p> 
<p>Bemærk: Disse retningslinjer gælder muligvis ikke i alle situationer. Udbredelsen af elektromagnetiske mængder påvirkes af absorptioner og refleksioner af bygninger, genstande og personer.</p>			
<p>a Feltstyrke fra faste sendere, såsom basisstationer til radiotelefoner og landmobilradioer, amatørradio, AM- og FM-radioudsendelser og tv-udsendelser, kan ikke forudsiges teoretisk med nøjagtighed. For at vurdere de stationære senders elektromagnetiske miljø bør der overvejes en undersøgelse af stedet. Hvis den målte feltstyrke på det sted, hvor anordningen anvendes, overstiger ovennævnte overensstemmelsesniveauer, skal anordningen observeres for at kontrollere normal drift. Hvis der observeres usædvanlige præstationskarakteristika, kan yderligere foranstaltninger være nødvendige, f.eks.</p> <p>b Over frekvensområdet 150 kHz til 80 MHz skal feltstyrkerne være mindre end 3 V/m.</p>			

5. Anbefalede separationsafstande mellem bærbar og mobil RF kommunikationsudstyr og enheden

Enheden er beregnet til brug i det elektromagnetiske miljø, hvor RF-forstyrrelserne kontrolleres. Brugeren af enheden kan hjælpe med at forhindre elektromagnetisk interferens ved at opretholde en minimumsafstand mellem bærbart og mobilt RF-kommunikationsudstyr (sendere) og enheden – som en funktion af kommunikationsenhedens udgangseffekt, som vist nedenfor.

Nominel effekt af senderen [W]	Adskillelsesafstand [m] afhængigt af senderens frekvens		
	150kHz til < 80 MHz $d = 1,2 \sqrt{P}$	80 MHz til < 800 MHz $d = 1,2 \sqrt{P}$	800 MHz at 2,5 GHz $d = 2,3 \sqrt{P}$
0,01	0,12	0,12	0,23
0,1	0,38	0,38	0,73
1	1,2	1,2	2,3
10	3,8	3,8	7,3
100	12	12	23

For sendere, der er klassificeret med en maksimal udgangseffekt, som ikke er anført ovenfor, kan den anbefalede separationsafstand **d** i meter (m) estimeres ved hjælp af den ligning, der gælder for senderens frekvens, hvor **P** er den maksimale udgangseffekt for senderen i watt (W) ifølge producenten af senderen.

Tilbehør IPS720, IPS740DG

Emballage pude

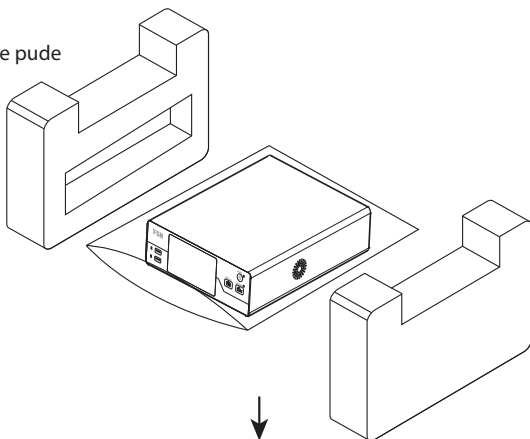

Forsendelsesboks

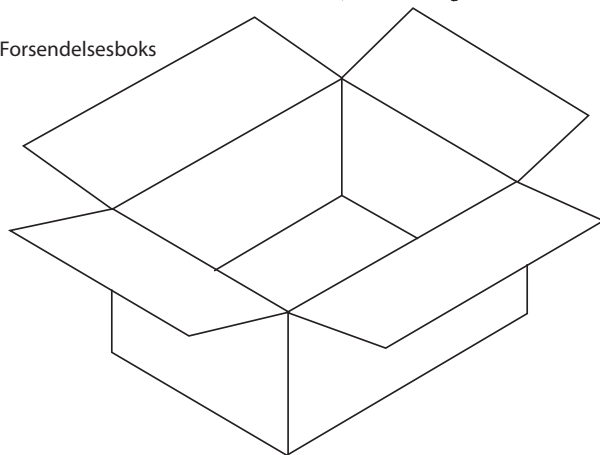

Netledning
(6ft, 1,8 m medicinsk
kvalitet)



Brugervejledning



HDMI kabel (2 m)



Skærm port-kabel
(6ft/1,8 m)

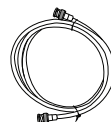

IPS720
SDI-Kabel
(6ft/1,8 m)



IPS740DG
4 SDI-Kabler
(6ft/1,8 m)

Bagpanel IPS720

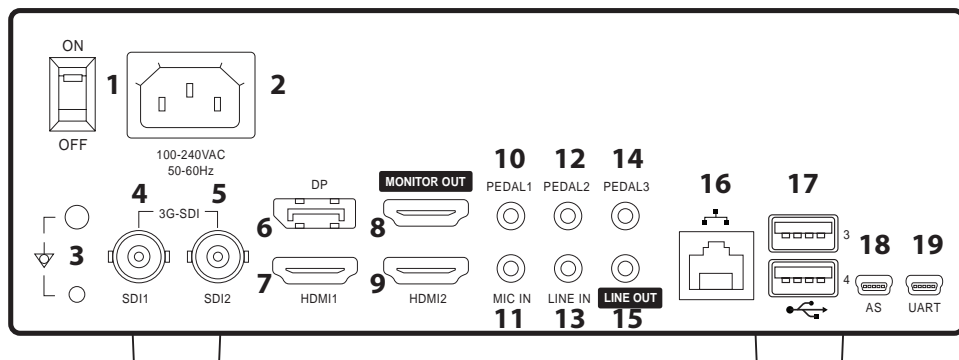

1	AC ON/ OFF knap	11	MIC Indgang (3,5ø telefon)
2	AC Inlet	12	PEDAL Indgang 2 (3,5ø telefon)
3	Earth Terminal	13	LINE(AUDIO) Indgang (3,5ø telefon)
4	3G-SDI1 Input (BNC-75Ω)	14	PEDAL Indgang 3 (3,5ø telefon)
5	3G-SDI2 Input (BNC-75Ω)	15	LINE (AUDIO) Udgang (3,5ø telefon)
6	DisplayPort 1.4 Indtastning	16	Netværksport (RJ45)
7	HDMI1-indgang (op til 1920x1080p@60)	17	USB (USB 3.0, 2 foran, 2 på bagsiden)
8	HDMI-udgang (1920x1080p@60)	18	Serviceport (mini USB)
9	HDMI2-indgang (op til 1920x1080p@60)	19	RS-232 (mini USB)
10	PEDAL Indgang 1 (3,5ø telefon)		

Bagpanel IPS740DG

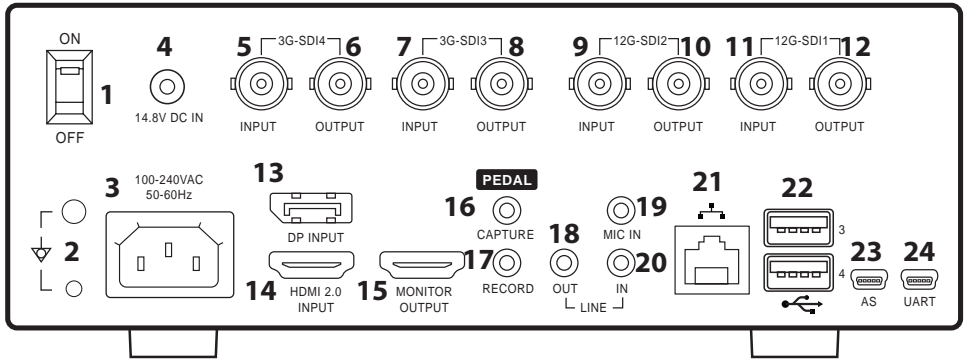

1	AC ON/OFF Switch (ON: Grøn LED)	13	DISPLAYPORT1.4 Input
2	Earth Terminal	14	HDMI Input (up to 4096x2160p@60)
3	AC Inlet	15	HDMI-udgang (1920x1080p@60/3840x2160p@60)
4	DC-indløb (Til brug som hjælpestrømsforsyning for at forhindre filfejl under optagelsen, når der opstår strømsvigt).	16	PEDAL Indgang (Capture, 3,5mm)
5	3G-SDI4-indgang (BNC-75Ω)	17	PEDAL-indgang (Optag, 3,5 mm)
6	3G-SDI4 loop hele (BNC-75Ω)	18	LINE(AUDIO) Output (3,5 mm)
7	3G-SDI3-indgang (BNC-75Ω)	19	MIC Indgang (3,5ø telefon)
8	3G-SDI3 loop hele (BNC-75Ω)	20	LINE(AUDIO) Indgang (3,5ø telefon)
9	12G-SDI2-indgang (BNC-75Ω)	21	Netværksport (RJ45)
10	12G-SDI2 loop hele (BNC-75Ω)	22	USB (USB 3.0)
11	12G-SDI1 Input (BNC-75Ω)	23	Serviceport (mini USB)
12	12G-SDI1 loop hele (BNC-75Ω)	24	RS-232 (mini USB)

Frontpanelet



IPS720



IPS740DG

1 POWER on/off knap Tryk på med bakpanelets afbryder i ON-positionen for at starte initialisering processen.

3 Vælg ikonet **MONITOR** for at skifte til den tilsluttede eksterne skærm. Når du er i denne tilstand, kan berøringsskærmen også bruges som touchpad.

5 Vend tilbage til **HOME**-skærmikonet.

7 WORKLIST ikon henter patientoplysninger, der er gemt på arbejdslisteserveren.

9 CAPTURE knap. Optagelse kan også startes ved hjælp af en tilsluttet skærm (berøringsskærm eller mus) eller med VACS-software.

2 LED ndikator når bakpanelet skifter i ON-positionen: Grøn = standby
Off = Enheden fungerer normalt.

4 Opret en ny **TASK** når plussymbolet (+) vises, eller luk en aktiv opgave, når symbolet minus (-) vises.

6 FILE ikonet administrerer opgaver, herunder: søge, ændre (rediger), kopiere, slette, DICOM-gemme og udskrive.

8 SETUP ikonet åbner indstillinger for inputkilder, filtyper, DICOM, server, netværk, lokal tid, fodpedal, udskriftslayout og systemindstillinger.

10 OPTAG knap. Videooptagelse kan også startes ved hjælp af en tilsluttet skærm (berøringsskærm eller mus) eller med VACS-software.

Brugergrænseflade - Kun frontpanel



Videokilde.



Opret forbindelse bag på optageren.



Aktivt signal vises på LCD-skærmen foran panelet. Tryk på LCD-skærmen for at få vist ikoner for: Hjem, Fil, Arbejdsliste, Opsætning, Overvåg (hvis tilsluttet) og Opgave (opret ny eller luk aktiv).

Brugergrænseflade - Frontpanel og ekstern skærm

Aktivt signal og ikoner vises på den tilsluttede eksterne skærm.

Kontrol Mulighed 1

Brug LCD-skærmen foran som touchpad til at flytte markøren og markere elementer på den eksterne skærm.



Videokilde.



Opret forbindelse bag på optageren.

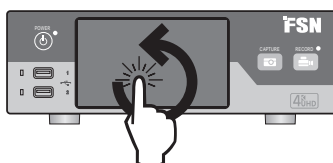

Opret forbindelse bag på optageren.



Kontrol Mulighed 2

Brug en berøringsskærm, der er tilsluttet via USB, som den eksterne skærm til at flytte markøren og vælge elementer på grænsefladen.

Kontrol Mulighed 3

Brug en mus og et tastatur, der er tilsluttet via USB, til at flytte markøren og vælg elementer på den eksterne skærmgrænseflade.

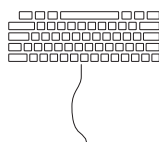

Slå strøm Off

Flyt tænd/sluk-tænd/sluk-knappen på bagsiden til ON-positionen.

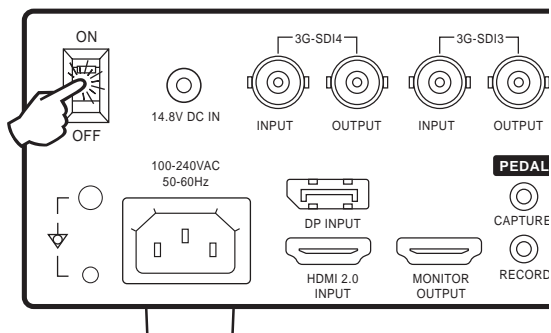

Tryk på tænd/sluk-knappen på frontpanelet for at starte initialisering processen.



Slå strøm Off

Tryk på tænd/sluk-knappen på frontpanelet, og følg anvisningerne på brugergrensefladen.

Hvis du slukker med denne metode, lukkes enheden, men den tilbage ac til/sluk-knap forbliver i ON-positionen.



Dato, klokkeslæt, datalagringskapacitet

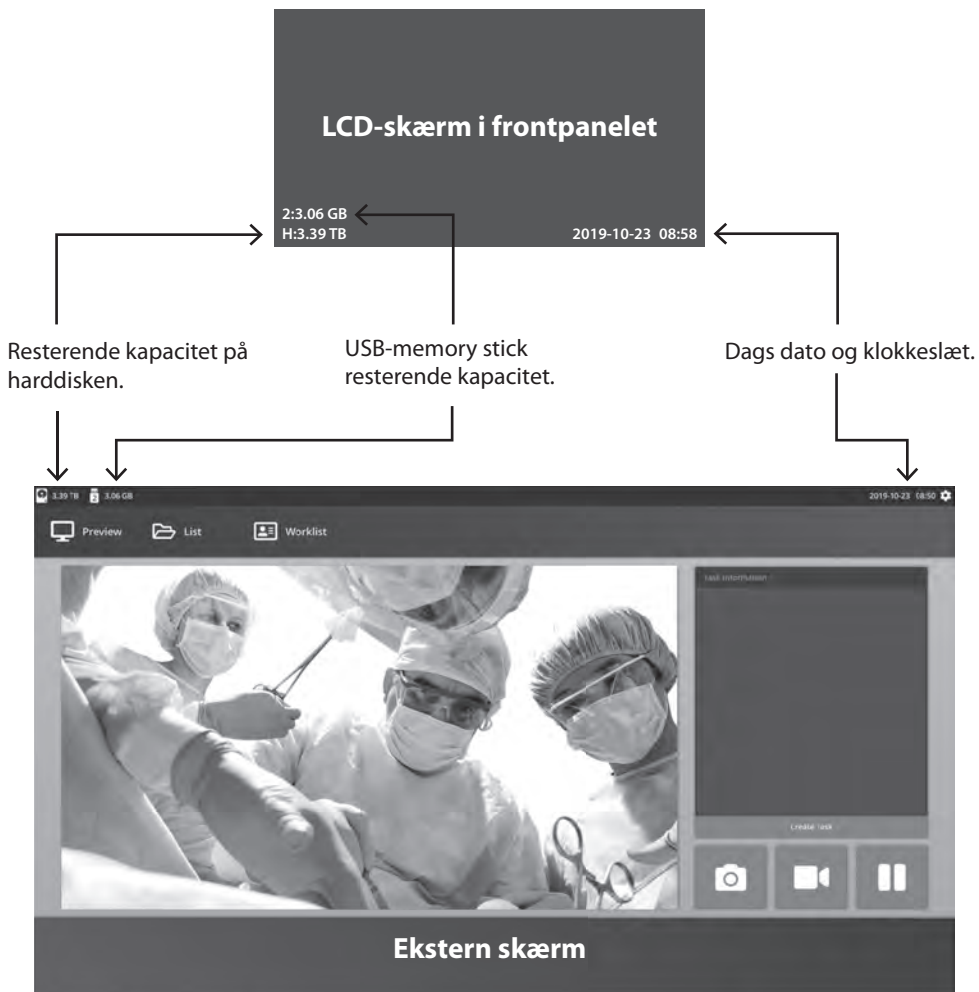

Opgaver

En opgave er en samling af optagne eller optagede billeder, der er oprettet under den samme session eller procedure. Patientoplysninger er knyttet til indhold i en opgave. Når en opgave er blevet lukket, kan der ikke længere føjes yderligere indhold til opgaven. Stillbilleder kan optages fra en opgaves videoafspilning. Opgaveoplysninger kan ændres, når en opgave er blevet lukket. Systemet giver automatisk et opgavenummer til hver ny opgave.



Opret ny opgave

LCD-skærm i frontpanelet



Markeres, hvis du vil oprette en ny opgave.

Bemærk: Ikonet + på ikonet betyder, at en opgave ikke er aktiv i øjeblikket.

Ekstern skærm



Markeres, hvis du vil oprette en ny opgave.

Dialogboksen Opret opgave beder om følgende oplysninger: Patient-id, patientnavn, patientsex, patientfødselsdato, opgavebeskrivelse Disse oplysninger kan indtastes manuelt ved hjælp af grænsefladetastaturet eller et tilsluttet USB-tastatur.

Oplysningerne kan også importeres fra en facilitets arbejdsliste som beskrevet senere i denne vejledning.

Åbn eksisterende opgave

Vælg ikonet **FILE** for at administrere opgaver, herunder: søg, rediger, kopier, slet, DICOM-lager og udskrivning. Når en opgave er blevet lukket, kan der ikke længere fjæses yderligere indhold til opgaven. Stillbilleder kan optages fra en opgaves videoafspilning.

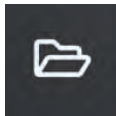

LCD-skærm i frontpanelet

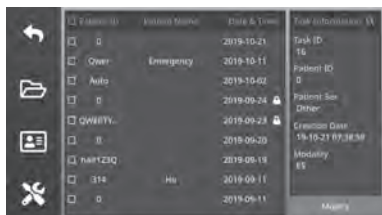

Ekstern skærm

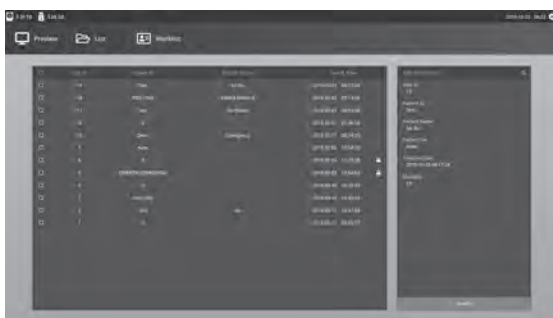

Luk opgave

LCD-skærm i frontpanelet



Markeres, hvis du vil lukke en opgave.
Bemærk: Ikonet + på ikonet betyder, at en opgave ikke er aktiv i øjeblikket.

Ekstern skærm



Markeres, hvis du vil lukke en opgave.



Sluk ikke for vekselstrømsafbryderen, før du afslutter en opgave, da dette kan beskadige en optagelse eller billedfil.

Optagelse af stillbilleder

Tilslut et inputkildesignal. Sørg for, at der er oprettet en opgave, og at inputkildesignalet vises i eksempelvinduet på LCD-skærmen i frontpanelet eller den eksterne skærm.

LCD-skærm i frontpanelet

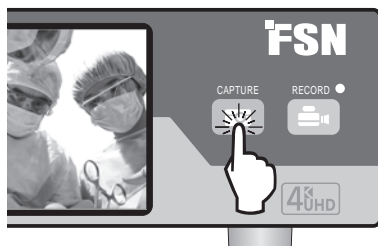

Ekstern skærm



Vælg kameraikonet, eller tryk på den eksterne skærms forhåndsvisningsskærm for at tage et billede. En biplyd signalerer, at optagelsen blev udført. Der vises et eksempel på optagelsen i 1,5 sekunder.

Hvis en fodpedal er tilsluttet pedalen fange input på bagsiden af optageren, trykke på pedalen vil fange et stillbillede. Optagne stillbilleder gemmes i opgaven til fremtidig brug.

Miniaturevisninger

Hver gang der oprettes et stillbillede eller en video, genereres der et miniaturebillede i den opgave, der er åben. Dobbeltklik på et miniaturebillede åbner fildetaljefremviseren.

Fremviseren med fildetaljer vises senere i denne vejledning.

Ekstern skærm



Miniaturebilleder af optagede stillbilleder og optaget video.

Optagelse af video

Tilslut et inputkildesignal. Sørg for, at der er oprettet en opgave, og at inputkildesignalet vises i eksempelvinduet på LCD-skærmen i frontpanelet eller den eksterne skærm.



Vælg ikonet for videooptager for at optage video. En bi lyd og et rødt priksymbol signalerer, at optagelsesprocessen er i gang. Vælg ikonet for videooptageren igen for at stoppe optagelsen.

Hvis en fodpedal er tilsluttet pedalen optage input på bagsiden af optageren, trykke på pedalen vil starte og stoppe videooptagelse proces. Optagede videofiler gemmes i opgaven til fremtidig brug.

Dobbelt optagelse (IPS720)

Dual Record-funktionen i IPS720 kan konfigureres til samtidig at få vist og optage to inputkildesignaler til to separate videofiler eller til en enkelt videofil med to kanaler.

Når du afspiller en enkelt videofil, der indeholder to kanaler, skal du vælge mellem fire skærmlayoutindstillinger, der vises sammen med de andre kontrolelementer til videoafspilning.

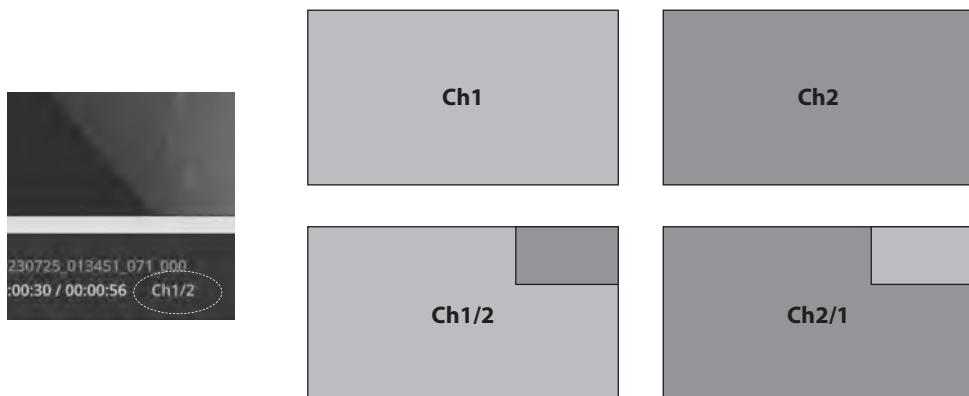

Filafspilning, mens en opgave stadig er åben

Mens en opgave stadig er åben, skal du dobbeltklikke på forhåndsvisningsområdet for at gennemgå og vise aktuelle billeder og videoer. Dette åbner fildetaljefremviseren.

LCD-skærm i frontpanelet

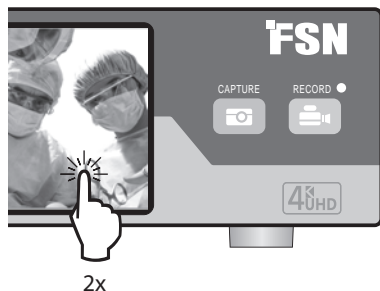

Ekstern skærm



Filafspilning, når en opgave er afsluttet

Dobbeltklik på en opgave, og alle filerne i opgaven vises i venstre vindue.

Dobbeltklik på et miniaturebillede for at åbne fildetaljerne.

LCD-skærm i frontpanelet

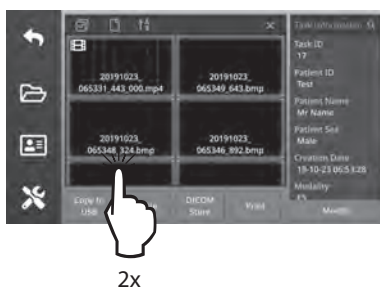

Ekstern skærm



Fremviser med fildetaljer

Se forrige fil.

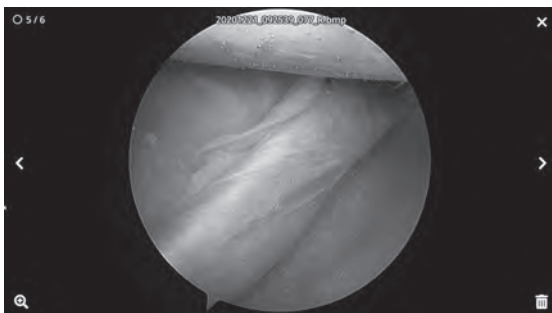

Se næste fil.

Zoom ind/ud.

Slet fil.

Afslut
fildetaljefremviser.

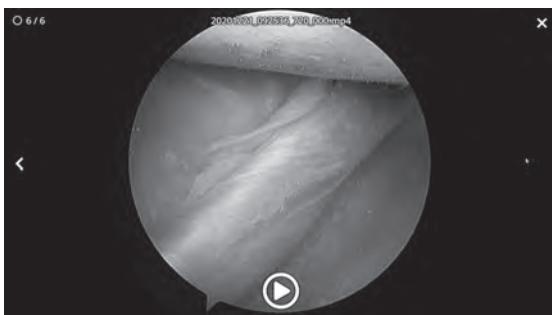

Afspil video.

Dobbeltklik på en video, der afspilles, for at vende tilbage til fildetaljerne.

Video fremskridt.

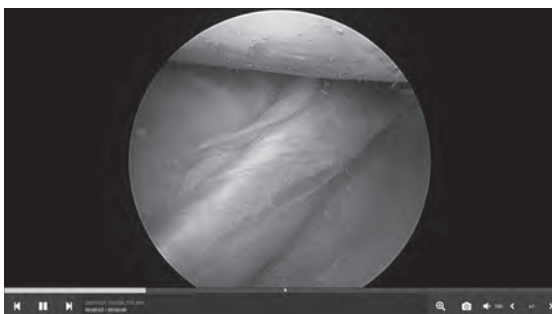

Tidligere video i opgaven.
Pause.
Næste video i opgaven.

Zoom ind/ud.
Billedoptagelse fra video.
Lydstyrke.
Afspilningshastighed.

Opgavehandlinger

Vælg ikonet **FILE** for at administrere opgaver, herunder: søg, ændre (rediger), kopier, slet, DICOM-lager og udskrivning.

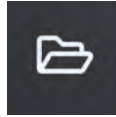

Vælg en opgave på listen over gemte opgaver ved at klikke på feltet til venstre for kolonnen Patient-id. Dette åbner flere handlinger, der kan anvendes på opgaven, herunder: Kopier til USB, Slet, DICOM Store, Udskriv og Ændre (rediger). Brug ikonet for forstørrelsesglas øverst til højre til at søge efter opgaver efter bestemt indhold.

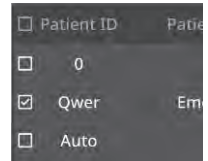

Ekstern skærm

LCD-skærm i frontpanelet



Opgavehandlinger

- **Kopier til USB** - Kopierer alle valgte opgaver til en tilsluttet USB-hukommelsesnøgle.
 - » Alle USB-hukommelsespinde tilsluttet systemet vises som muligheder.
 - » Vælg den ønskede USB. Bekræftelsesvinduet vises.
 - **OK** for at overføre til USB-hukommelsesnøgle.
 - **Annuler** afslutter overførsel og lukker vindue.
- **Slet** - Sletter alle valgte opgaver.
 - » Vælg de ønskede opgaver, der skal slettes.
 - » Bekræftelsesvinduet vises.
 - **OK** for at slette alle valgte opgaver.
 - **Annuler** afslutter sletning og lukker vindue.

-
- **DICOM Store** - Sender den valgte opgave til PACS-serveren.
 - » Sørg for, at DICOM-indstillinger er konfigureret korrekt til aktiv PACS-server.

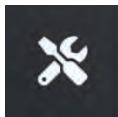

1. Gå til Opsætning - > DICOM. DICOM-indstillingerne vises.
 2. Konfigurer DICOM-indstillinger.
 - » Indstillinger for arbejdsliste: Server AE-titel, server-IP, serverport, klient-AE-titel, ekkotest.
 - » Butiksindstillinger: Server AE-titel, server-IP, serverport, klient-AE-titel, ekkotest.
 - » MPPS-indstillinger: Server AE-titel, server-IP, serverport, klient-AE-titel, ekkotest.
 - » Almindelige indstillinger: Modalitet, Hospital institution, Planlagt Station AE titel, tegn sæt
 - » TLS Mode: On/Off
- » Vælg de ønskede opgaver, der skal sendes til PACS-serveren.
 - » Bekræftelsesvinduet vises.
 - **OK** for at sende alle valgte opgaver til PACS-serveren.
 - **Annuller** afslutter afsendelsen til PACS-serveren og lukker vinduet.

- **Udskriv** - Udskriver de valgte opgaver.

- » Fungerer med Sony medicinske UP-printere.
- » Tilslut printeren via USB eller via netværksforbindelse (med printere med netværkskonfigurationsfunktioner).

Udskriftslayoutet vil være 1x1 liggende og vises på titellinjen i bekræftelsesvinduet.

- » Bekræftelsesvinduet vises.
 - **OK** for at sende alle valgte opgaver til udskrivning.
 - **Annuller** afslutter udskrivningen og lukker vinduet.

- **Rediger (rediger)** – Tillader ændringer af en opgaves patientoplysninger.



Forstørrelsesglasikonet i øverste højre hjørne søger efter opgaver efter specifikt indhold. Hvis alle kriterier er tomme, vises alle opgaverne i søgeresultaterne.

Filhandlinger

Dobbeltklik på en opgave, og alle filerne i opgaven vises i venstre vindue.

Ekstern skærm

LCD-skærm i frontpanelet



Markerer alle filer i opgaven.

Sorterer alle filer i opgaven efter type.

Sorterer alle filer i opgaven i stigende eller faldende rækkefølge.



Filhandlinger (efter at have valgt filer, der skal manipuleres)

- **Kopier til USB** - Kopierer alle valgte filer til en tilsluttet USB-hukommelsesnøgle.
 - » Alle USB-hukommelsespinde tilsluttet systemet vises som muligheder.
 - » Vælg den ønskede USB. Bekræftelsesvinduet vises.
 - **OK** for at overføre til USB-hukommelsesnøgle.
 - **Annuller** afslutter overførsel og lukker vinduet.
- **Slet** - Sletter alle valgte filer.
 - » Vælg de ønskede filer, der skal slettes.
 - » Bekræftelsesvinduet vises.
 - **OK** for at slette alle valgte filer.
 - **Annuller** afslutter sletning og lukker vinduet.

- **DICOM Store** - Sender de valgte filer til PACS-serveren.

- » Sørg for, at DICOM-indstillinger er konfigureret korrekt til aktiv PACS-server.

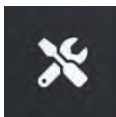

1. Gå til Opsætning - > DICOM. DICOM-indstillingerne vises.

2. Konfigurer DICOM-indstillinger.

- » Indstillinger for arbejdsliste: Server AE-titel, server-IP, serverport, klient-AE-titel, ekkotest.

- » Butiksindstillinger: Server AE-titel, server-IP, serverport, klient-AE-titel, ekkotest.

- » MPPS-indstillinger: Server AE-titel, server-IP, serverport, klient-AE-titel, ekkotest.

- » Almindelige indstillinger: Modalitet, Hospital institution, Planlagt Station AE titel, tegn sæt

- » TLS Mode: On/Off

- » Vælg de ønskede filer, der skal sendes til PACS-serveren.

- » Bekræftelsesvinduet vises.

- **OK** for at sende alle valgte filer til PACS-serveren.

- **Annuller** afslutter afsendelsen til PACS-serveren og lukker vinduet.

- **Udskriv** - Udskriver de valgte filer.

- » Fungerer med Sony medicinske UP-printere.

- » Tilslut printeren via USB eller via netværksforbindelse (med printere med netværkskonfigurationsfunktioner).

- » Udskriftslayoutet vil være 1x1 liggende og vises på titellinjen i bekræftelsesvinduet.

- » Bekræftelsesvinduet vises.

- **OK** for at sende alle valgte filer til udskrivning.

- **Annuller** afslutter udskrivningen og lukker vinduet.

- **Rediger (rediger)** – Tillader ændringer af en fil patientoplysninger.



Forstørrelsesglasikonet i øverste højre hjørne søger efter specifikt indhold i filer. Ved at lade alle kriterier være tomme, vises alle filerne i søgeresultaterne.

Oprette opgaver ved hjælp af arbejdslisteoplysninger

Før du henter oplysninger om arbejdsliste, skal indstillingerne for arbejdslisteserver konfigureres korrekt i menuen Installation -> System.

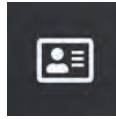

Vælg ikonet **WORKLIST**. Patientoplysninger, der er gemt på worklist vises i højre vindue. Klik på en arbejdslistevarer, og detaljerede oplysninger, der er knyttet til varen, vises i højre vindue.

Ekstern skærm

LCD-skærm i frontpanelet

Admission Number	Family ID	Display Name	Modality	Worklist Information
285	PID00100	OLIVER THOMAS	ES	Patient ID: PID004330
244	PID02132	KEARNEY NELSON	US	Patient Name: FRED SALPH
857	PID04830	FRED RALPH	DD	Patient Sex: M
1299	PID11769	ABNER PAMELA	NM	Patient Birth Date: 15780701
1300	PID00100	BALDWIN OLIVER	NM	Patient Weight: 165
1333	PID11769	ABNER PAMELA	XA	Accession Number: 317
1334	PID03755	LORENZO ALFREDO	XA	Accession ID
1911	1705	WYZZE PLANA	17	

Close MPPS



- Venstre kolonne: Patienter på worklist.
- Højre kolonne: Efter et valg, patient information detaljer.
- Opret opgave - Klik her for at konvertere et arbejdslisteelement til en optageropgave.
- Start MPPS (trin til udført modalitet)

Opsætning og brug af adgangskode

Adgangskoder kan konfigureres til at tilføje yderligere sikkerhed på to måder:

» Opsætning af adgangskode

For at beskytte systemindstillinger kan opsætningsadgangskoden indstilles til at give adgang på administratorniveau til opsætningsmenuen.

» Operatør adgangskode

For at beskytte opgaveoplysninger kan Operator Password indstilles til at begrænse adgangen til at ændre (redigere) oplysningerne.

Bemærk- Der kan kun indstilles én opsætningsadgangskode og én operatøradgangskode ad gangen.

• Oprettelse/ændring af adgangskode

Adgangskode fabriksindstilling er indstillet til BLANK (fra). Sådan konfigurerer du adgangskode:

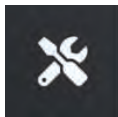

1. Gå til Opsætning -> System -> Diverse.
2. Indstil en adgangskode til opsætning (opsætningsadgangskode eller operatøradgangskode).
3. Markøren vises. Indtast din ønskede adgangskode. Vælg op til 25 tegn (bogstaver, tal, symboler). Tastaturet kan bruges til at indtaste adgangskode. Tryk på enter-tasten, når du er færdig.
4. Vælg **Anvend** for at gemme adgangskoden eller Annuller for at ignorere.

Når opsætningsadgangskoden er oprettet, skal du indtaste opsætningsadgangskoden for at slette eller ændre (redigere) adgangskoden.

• Brug af adgangskode

Hvis adgangskoden er konfigureret, vises pop op-vinduet med adgangskoden, når:

- » Opsætningsadgangskode - Når du trykker på opsætningsknappen
- » Operatøradgangskode – Når du vælger **Rediger** på en opgave eller fil.

1. Tryk på pop op-vinduet med adgangskode. En markør vises.
2. Indtast adgangskode. Enten på skærmtastaturet eller tilsluttet tastatur. Tryk på **OK** for at fortsætte.
3. Hvis den er indtastet forkert, vises en advarselmeddelelse, der viser eller viser **forkert adgangskode**. Vælg OK for at indtaste adgangskoden igen.

Setup IPS720

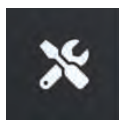

Vælg **SETUP**-ikonet, skruenøglebilledet på LCD- eller gearbilledet på ekstern skærm for at administrere systemindstillinger som beskrevet nedenfor. Hvis adgangskodebeskyttelse er aktiveret, åbnes dialogboksen til godkendelse af adgangskode.



LCD-skærm i frontpanelet

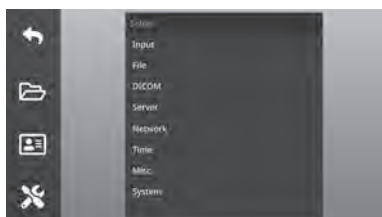

Ekstern skærm



Menuen Opsætning	Undermenupunkt	Beskrivelser af opsætning
Input	Video	Kilde 1, Kilde 2, 3D-tilstand, Videoområde (Kilde 1, 2), Live View
	Lyd	Kilde
Fil	Record	Format, kvalitet, dobbelt post, klipstørrelse, automatisk kopi,
	Kapture	Format,, Automatisk Kopi
	Fælles	Billedformat, frigør HDD-plads, advarsel om lav harddisk
DICOM	Worklist	Server AE Title, Server IP, Server Port, Client AE Title, Echo
	Store	Server AE Title, Server IP, Server Port, Client AE Title, Echo
	MPPS	Server AE Title, Server IP, Server Port, Client AE Title, Echo
	Fælles	Modalitet, Hospital institution, Planlagt Station AE titel, tegn sæt
	Sikker kommunikation	TLS Mode
CIFS	Server	ID, Password
	Kunde 1 - 4	Adresse, ID, adgangskode
Network	-	DHCP, IP, Netmask, Gateway, DNS, MAC
Tid	-	Tidsserver, GMT, DST
OSD	-	(Fra/Til) Øverst til venstre, øverst til højre, nederst til venstre, nederst til højre, sprog, Optag billedposition, printerknop
Misc.	Fodpedal	Pedal 1, Pedal 2, Pedal 3, Pedaltype, Optag handling
	Trykke	Layout
System	Version	Main, Sub
	Opdatering	Main, Sub
	Initialisering	HDD, USB, System
	Misc.	Opsætningsadgangskode, operatøradgangskode

Setup IPS740DG

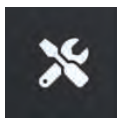

Vælg **SETUP**-ikonet, skruenøglebilledet på LCD- eller gearbilledet på ekstern skærm for at administrere systemindstillinger som beskrevet nedenfor. Hvis adgangskodebeskyttelse er aktiveret, åbnes dialogboksen til godkendelse af adgangskode.



LCD-skærm i frontpanelet



Ekstern skærm



Menuen Opsætning	Undermenupunkt	Beskrivelser af opsætning
Input	Video	Kilde, 3D-tilstand
	Lyd	Kilde
Fil	Record	Format, Kvalitet, Klipstørrelse, Automatisk Kopi USB
	Kapture	Format, USB, Automatisk Kopi
DICOM	Fælles	Opløsning, Billedformat
	Worklist	Server AE Title, Server IP, Server Port, Client AE Title, Echo
	Store	Server AE Title, Server IP, Server Port
	MPPS	Server AE Title, Server IP, Client AE Title, Echo
CIFS	Fælles	Modalitet, Hospital institution, Planlagt Station AE titel, tegn sæt
Network	Samba	ID, Password
Network	–	DHCP, IP, Netmask, Gateway, DNS
Tid	–	Tidsserver, GMT
OSD	–	(Fra/Til) Øverst til venstre, øverst til højre, nederst til venstre, nederst til højre, sprog, Optag billedposition, printerknop
Misc.	–	Fodpedal, Udskriftslayout
System	Version	Main, Sub
	Opdatering	Main, Sub
	Initialisering	HDD, System
	Misc.	Output Resolution, Setup Password, Operator Password

For Input/Output-timing

HDMI input

IPS720	IPS740DG	Opløsning	Horisontal Frekvens (KHz)	Lodret Frekvens (KHz)	Clock Frekvens (KHz)
•	•	640 x 480	31,47	59,94	25,173
•	•	800 x 600	37,88	60,32	40,00
•	•	1024 x 768	48,36	60,00	65,00
•	•	1280 x 720	44,76	60,00	74,486
•	•	1280 x 1024	63,98	60,02	108,50
•	•	1920 x 1200	74,04	59,95	154,00
•	•	720p	45,00	60,00	74,25
•	•	1080i	33,75	60,00	74,25
•	•	1080p	67,50	60,00	148,50
	•	3840 x 2160p	135,00	60,00	594,00
	•	4096 x 2160p	135,00	60,00	594,00

DisplayPort input

IPS720	IPS740DG	Opløsning	Horisontal Frekvens (KHz)	Lodret Frekvens (KHz)	Clock Frekvens (KHz)
•	•	1080p	67,50	60,00	148,50
	•	3840 x 2160p	135,00	60,00	594,00
	•	4096 x 2160p	135,00	60,00	594,00

SDI input

IPS720	IPS740DG	Signal input	Beskrivelse
	•	SMPTE ST-2082	2160p
•	•	SMPTE-424M	1080p
•	•	SMPTE-292M	1080i / 720p
•	•	SMPTE-259M	480i / 576i

HDMI output

IPS720	IPS740DG	Opløsning	Horisontal Frekvens (KHz)	Lodret Frekvens (KHz)	Clock Frekvens (KHz)
•	•	1920 X 1080@60Hz	67,5	60,00	148,5
	•	3840 X 2160@60Hz	135,0	60,00	594,0

SDI-løkke gennem output

IPS720	IPS740DG	Signal input	Beskrivelse
	•	SMPTE ST-2082	2160p
	•	SMPTE-424M	1080p
	•	SMPTE-292M	1080i / 720p
	•	SMPTE-259M	480i / 576i

Generel specifikation IPS720

Item	Beskrivelse	
vigtigste Funktioner	Videoptagelse	Op til 1080p 60Hz
	Stillbillede optagelse	Op til 1920 x 1080p
	Enkeltstående eksempelvisning	Lcd-skærm foran
	Adgang til menuen	Front LCD-touchskærm eller GUI på HDMI-skærmoutput
	DICOM, HL7	DICOM butik (billede), Modalitet arbejdsliste, MPPS, Aftalebestilling (HL7)
	DICOM-butik	Direkte adgang til PACS
Indgange	HDMI	HDMI 2.0
	DisplayPort	DP 1.4
	SDI	3G-SDI
	Lyd	3,5mm stereo x 2ea, Mic in, Line in
Udgange	Overvåg output	HDMI 2.0
	Lyd	3,5 mm stereoanlæg, udtag
Data I/O	USB3.0	Front: 2, Rear: 2
	RS-232C	Mini-USB
	Ethernet	RJ45 (10/100/1000M)
	Tastatur / Mus	USB-type
	Fodpedal	3,5 mm stereostik x 3ea, pedal 1, pedal 2, pedal 3
Optagelse og Fange	Optagelsesopløsning	1920x1080p60
	Kodningsformater	H.264, H.265
	Optagelse af filformat	MP4
	Hent billedformat	BMP, JPEG, BMP+DCM
	Lydkodningsformat	AAC
	3D video formater	Side om side Top-bund Linje for linje (SbS-konvertering , TB-konvertering)
Oplagring	Internal hard drive	2TB
	Ekstern USB-lager	USB flash drive, USB HDD
	USB-filsystem	FAT32, NTFS
	Network file system	CIFS
	Netværksoverførsel	FTP (klient)
Generel	Strømkrav	AC 100-240V ~, 50-60Hz, 1.0A-0.6A MAX
	Strømförbrug	60W MAX
	Dimensioner	260mm (10.2 in.) wide x 95mm (3.7 in.) high x 330mm (13 in.) deep
	Vægt	4,0kg / 8.8lbs.
	Temperatur	Opererer: 0° til +40° C (+32° til +104° F) Oplagring: -20° til 60° C (-4° til +140° F)
	Luftfugtighed	Opererer: 10 - 85% RH, Opbevaring: 10 - 85% RH
Overholdelse og certificeringer	CE-MDR 2017/745 Klasse 1 Medicinsk udstyr, UL 60601-1, IEC60601-1, EN 60601-1-2, FCC Del 15B, CCC, ISO9001, ISO13485, RoHS	

Generel specifikation IPS740DG

Item	Beskrivelse	
vigtigste Funktioner	Videoptagelse	Op til 3840 x 2160p 60Hz
	Stillbillede optagelse	Op til 3840 x 2160
	Enkeltstående eksempelvisning	Lcd-skærm foran
	Adgang til menuen	Front LCD-touchskærm eller GUI på HDMI-skærmoutput
	DICOM, HL7	DICOM butik (billede), Modalitet arbejdsliste, MPPS, Aftalebestilling (HL7)
	DICOM-butik	Direkte adgang til PACS
Indgange	HDMI	HDMI 2.0
	DisplayPort	DP 1.4
	SDI	12G-SDI, 2SI, Quad
	Lyd	3,5mm stereo x 2ea , Mic in, Line in
Udgange	Overvåg output	HDMI 2.0
	Loop-through	12G-SDI, 2SI, Quad
	Lyd	3,5mm Stereo line out
Data I/O	USB3.0	Front: 2, Rear: 2
	RS-232C	Mini-USB
	Ethernet	RJ45 (10/100/1000M)
	Tastatur / Mus	USB-type
	Fodpedal	3,5 mm stereostik x 2ea, Optag, Optagelse
Optagelse og Fange	Optagelsesopløsning	1920x1080p60, 3840x2160p60
	Kodningsformater	H.264, H.265
	Optagelse af filformat	MP4
	Hent billedformat	BMP, JPEG, DICOM
	Lydkodningsformat	AAC
	3D video formats	4K line alternative (SBSH konversion) 4K side-by-side half
Oplagring	Internal hard drive	4TB
	Ekstern USB-lager	USB flash drive, USB HDD
	USB-filsystem	FAT32, NTFS
	Network file system	CIFS
	Netværksoverførsel	FTP (klient)
Generel	Strømkrav	AC 100-240V ~, 50-60Hz, 1.0A-0.6A MAX
	Strømforbrug	60W MAX
	Dimensioner	260mm (10,2 in.) wide x 95mm (3,7 in.) high x 330mm (13 in.) deep
	Vægt	4,1kg / 9,0lbs.
	Temperatur	Opererer: 0° til +40° C (+32° til +104° F) Oplagring: -20° til 60° C (-4° til +140° F)
	Luftfugtighed	Opererer: 10 - 85% RH, Opbevaring: 10 - 85% RH
Overholdelse og certificeringer	CE-MDR 2017/745 Klasse 1 Medicinsk udstyr, UL 60601-1, IEC60601-1, EN 60601-1-2, FCC Del 15B, CCC, ISO9001, ISO13485, RoHS	

Dimensioner

IPS720

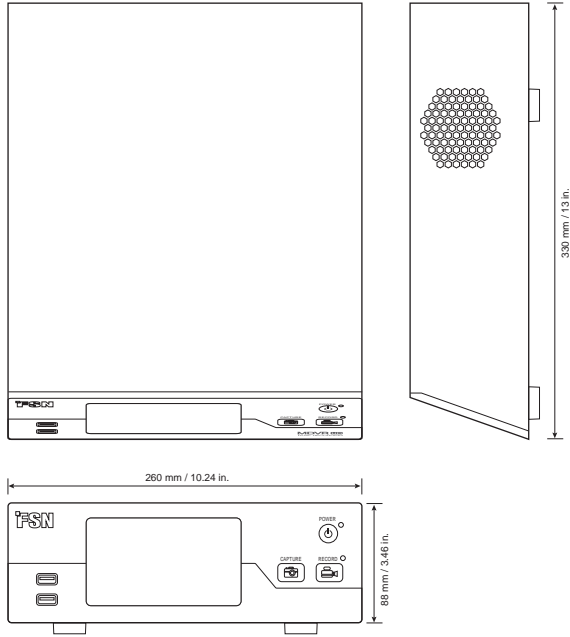

IPS740DG

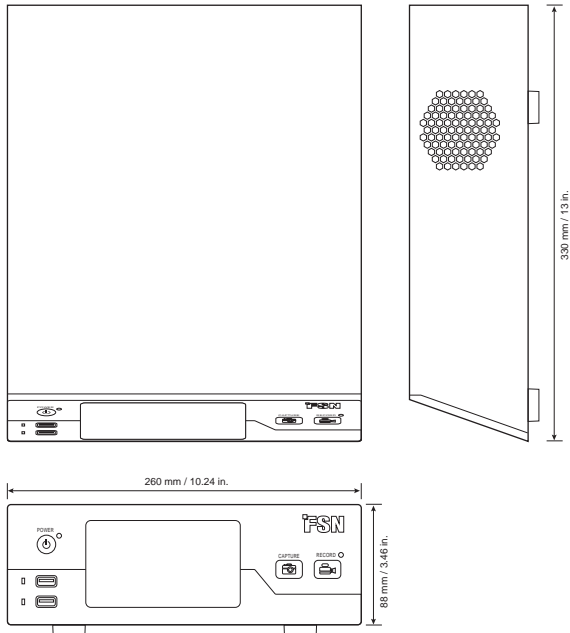

Rengøringsvejledning



Følg hospitals protokollen for håndtering af blod og kropsvæsker. Rengør enheden med en fortyndet blanding af mildt rengøringsmiddel og vand. Brug en blød bomuld håndklæde eller vatpind. Brug af visse vaskemidler kan forårsage forringelse af produktets etiketter og plastkomponenter. Kontakt Cleanser producent for at se, om agent er kompatibel. Lad ikke væske komme ind i enheden.

1. Rengør kabinettet med en blød bomuldsklud, der er let fugtet med et anerkendt rengøringsprodukt til medicinsk udstyr.
2. Gentag kun med vand.
3. Tørres af med en tør klud.

Kabinettet er testet for resistens over for følgende produkter:

• Virex Klar til brug Desinfektionsmiddel • Tåget Klar Citron 10 Desinfektionsmiddel • Tåget Multi-Purpose Desinfektionsmiddel • Misty Multi-Purpose Desinfektionsmiddel Cleaner II • Zep Heavy-duty glas & alle overfladerenser • Klear-skærm • Skærm TFT (Kontakt Chemie) • Incidin Skum (Ecolab) • Microzid • Mildt vaskemiddel • Isopropylalcohol med koncentration < 5% • Husholdningsblegemiddel (generisk natriumhypochlorit, opløsninger på 5,25% natriumhypochlorit fortyndet med vand mellem 1:10 og 1:100) • Præcis hospitalsskumsrens desinfektionsmiddel

Tak fordi du valgte vores produkt.

Tjeneste

Kontakt den relevante kundeservice, der er angivet nedenfor, for at få produktoplysninger eller hjælp.

Garanti

Et år, dele og arbejdskraft.



EF-repræsentant

KTR Europe GmbH

Mergenthalerallee 77, Eschborn 65760, Germany

Tel : +49(0)6196-887170



FORESEESON GmbH

Industriestrasse 38a, 63150 Heusenstamm, Germany

Tel. +49(0)6104-643980



FORESEESON UK Ltd.

1 Wolsey Road, East Molesey

Surrey, KT8 9EL

Storbritannien

Tel. +44-(0)208-546-1047



FORESEESON KOREA

404B, PangyoInnovalley B, 253 Pangyo-ro, Bundang-gu,

Seongnam-si, Gyeonggi-do, Korea, 463-400

Tel. +82(31)8018-0780 Fax. +82(31)8018-0786



FORESEESON (Shanghai) Medical Equipment Co., Ltd.

Room 1010, Building A

1439 Wuzhong Road

Rhein Hongjing Center, Minhang District, Shanghai, China

Tel: 18521095596



FSN™

FORESEESON CUSTOM DISPLAYS, INC.

2210 E. Winston Road, Anaheim, CA 92806 USA

Tel. 1-714-300-0540 Fax. 1-714-300-0546

FSN2070 10/2022 Rev. - 6/2026

Specifikationerne kan ændres med eller uden varsel.



www.fsnmed.com